

КОМУНАЛЬНИЙ ЗАКЛАД ВИЩОЇ ОСВІТИ
«ХОРТИЦЬКА НАЦІОНАЛЬНА НАВЧАЛЬНО-РЕАБІЛІТАЦІЙНА
АКАДЕМІЯ» ЗАПОРІЗЬКОЇ ОБЛАСНОЇ РАДИ

ОСВІТНЬО-ПРОФЕСІЙНА ПРОГРАМА
«Фізична культура і спорт»

першого (бакалаврського) рівня вищої освіти

за спеціальністю 017 Фізична культура і спорт

галузі знань 01 Освіта / Педагогіка

освітня кваліфікація: бакалавр фізичної культури і спорту

ЗАТВЕРДЖЕНО

Вченою радою комунального закладу
вищої освіти «Хортицька національна
навчально-реабілітаційна академія»
Запорізької обласної ради
Протокол від «27» червня 2024 року № 8
Ректор, голова Вченої ради

_____ Валентина НЕЧИПОРЕНКО

Освітня програма вводиться в дію з

«01» вересня 2024 року

Наказ від «27» червня 2024 року 179/од

м. Запоріжжя, 2024 рік

ПЕРЕДМОВА

Освітньо-професійна програма «Фізична культура і спорт» (далі – ОП) для підготовки здобувачів вищої освіти першого (бакалаврського) рівня за спеціальністю 017 Фізична культура і спорт містить обсяг кредитів ЄКТС, необхідних для здобуття ступеня бакалавра; перелік компетентностей випускника; нормативний зміст підготовки здобувачів вищої освіти сформульований у термінах результатів навчання; форми атестації здобувачів вищої освіти; вимоги до наявності системи внутрішнього забезпечення якості вищої освіти.

1. ЗАТВЕРДЖЕНО ТА ВВЕДЕНО В ДІЮ

Затверджено рішенням Вченої ради академії, протокол від 27.06.2024 №8 та введено в дію з 01.09.2024 наказом ректора комунального закладу вищої освіти «Хортицька національна навчально-реабілітаційна академія» Запорізької обласної ради №179/од від 27.06.2024 р.

ВВЕДЕНО ВПЕРШЕ в дію з 01.09.2023 наказом ректора комунального закладу вищої освіти «Хортицька національна навчально-реабілітаційна академія» Запорізької обласної ради №82/од від 27.04.2023 р. (затверджено Вченою радою від 27.04.2023р. протокол №7).

Наказом від «27» квітня 2023 року №82/од на підставі Стандарту вищої освіти за спеціальністю 017 Фізична культура і спорт для першого (бакалаврського) рівня вищої освіти, затвердженого наказом Міністерства освіти і науки України від 24.04.2019 № 567

Оновлення, перегляд, зміни та доповнення освітньо-професійної програми «Фізична культура і спорт за спеціальністю 017 Фізична культура і спорт для першого (бакалаврського) рівня вищої освіти:

ПЕРЕГЛЯНУТО

| Навчальний рік | Затверджено Вченою радою комунального закладу вищої освіти «Хортицька національна навчально-реабілітаційна академія» Запорізької обласної ради (дата, протокол №) | Наказ ректора комунального закладу вищої освіти «Хортицька національна навчально-реабілітаційна академія» Запорізької обласної ради про введення в дію (дата, №) | Дата введення в дію ОП |
|----------------|---|--|------------------------|
| 2024/2025 | «16» квітня 2024 р. №7 | «16» квітня 2024 р. №90/од | з 01 вересня 2024 року |
| 2024/2025 | «27» червня 2024 р. №8 | «27» червня 2024 р. № 179/од | з 01 вересня 2024 року |

2. РОЗРОБЛЕНО І ВНЕСЕНО ДОПОВНЕННЯ

Робочою групою КЗВО «Хортицька національна навчально-реабілітаційна академія» ЗОР у складі:

1. СЕРГАТА Наталія Сергіївна – кандидат наук з фізичного виховання та спорту, доцент, завідувач кафедри фізичної культури і спорту, гарант освітньої програми.
2. ВОЛКОВА Світлана Степанівна – кандидат педагогічних наук, професор, професор кафедри фізичної культури і спорту.
3. СЕРГАТИЙ Микола Олександрович – кандидат юридичних наук, доцент, доцент кафедри фізичної культури і спорту.
4. БУРЕНКО Марина Сергіївна – кандидат педагогічних наук, доцент кафедри фізичної культури і спорту.
5. ВЛАСОВА Наталія Федорівна – голова Запорізького обласного відділення Національного олімпійського комітету України, стейкхолдер.
6. САБЛІНА Марина Олексіївна – здобувач першого (бакалаврського) рівня вищої освіти третього року навчання ОП «Фізична культура і спорт».

3. РЕЦЕНЗІЇ-ВІДГУКИ ЗОВНІШНІХ СТЕЙКХОЛДЕРІВ:

1. ПІТИН Мар'ян Петрович – доктор наук з фізичного виховання та спорту, професор, професор кафедри теорії спорту та фізичної культури Львівського державного університету фізичної культури імені Івана Боберського.
2. БОГУСЛАВСЬКА Вікторія Юріївна – доктор наук з фізичного виховання та спорту, доцент, доцент кафедри теорії та методики спорту Вінницького державного педагогічного університету імені Михайла Коцюбинського.
3. КОВПАК Владислав Олександрович – директор департаменту спорту, сім'ї та молоді Запорізької міської ради.

Гарант освітньої програми



Наталія СЕРГАТА

ЗАГАЛЬНІ ВІДОМОСТІ

1.1. Галузь знань – *01 Освіта / Педагогіка*, спеціальність – *017 Фізична культура і спорт*.

1.2. Нормативний термін навчання: *бакалавр – 3 роки 10 місяців*.

1.3. Освітній ступінь – *бакалавр*.

1. Профіль освітньо-професійної програми «Фізична культура і спорт» За спеціальністю 017 Фізична культура і спорт

| 1- Загальна інформація | |
|--|--|
| Повна назва закладу вищої освіти та структурного підрозділу | Комунальний заклад вищої освіти «Хортицька національна навчально-реабілітаційна академія» Запорізької обласної ради; факультет реабілітаційної педагогіки; кафедра фізичної культури і спорту. |
| Ступінь освіти та назва кваліфікації мовою оригіналу | Ступінь освіти – бакалавр; кваліфікація – бакалавр фізичної культури і спорту. |
| Офіційна назва освітньої програми | Освітньо-професійна програма «Фізична культура і спорт» |
| Тип диплому та обсяг освітньої програми | Диплом бакалавра, одиничний, 240 кредитів ЄКТС, термін навчання – 3 роки 10 місяців (денна форма навчання); на базі освітньо-кваліфікаційного рівня «молодший спеціаліст» можна визнати та перезарахувати кредити ЄКТС, отримані в межах попередньої освітньої програми підготовки молодшого спеціаліста: за спеціальністю 017 Фізична культура і спорт не більше ніж 120 кредитів ЄКТС; за іншими спеціальностями не більше ніж 60 кредитів ЄКТС; на основі ступеня «фаховий молодший бакалавр» можна визнати та перезарахувати не більше ніж 60 кредитів ЄКТС, отриманих за попередньою освітньою програмою фахової передвищої освіти. Мінімум 50% обсягу освітньої програми має бути спрямовано на забезпечення загальних та спеціальних (фахових) компетентностей за спеціальністю, визначених Стандартом вищої освіти за спеціальністю. |
| Наявність акредитації | Програма акредитована НАЗЯВО від 16.05.2024 р. Сертифікат про акредитацію No 7753. Строк дії сертифікату до 14.05.2025 р. |

| | |
|---|---|
| Цикл/рівень | НРК – 6 рівень, FQ-ЕНЕА-перший цикл, EQF-LLL – 6 рівень |
| Мова викладання | Українська мова |
| Передумови | Наявність повної загальної середньої освіти – на основі результатів творчого конкурсу; наявність освітнього ступеня молодшого бакалавра, освітньо-професійного ступеня фахового молодшого бакалавра (ОКР молодшого спеціаліста) – на основі творчого конкурсу. |
| Термін освітньої програми дії | До 2029 року (до завершення повного циклу навчання) |
| Інтернет-адреса постійного розміщення опису освітньої програми | https://khnnra.edu.ua/publicna-informatsiya/perelik-osvitnih-program/ |
| 2 - Мета освітньої програми | |
| Підготовка висококваліфікованих фахівців за спеціальністю 017 Фізична культура і спорт, які володіють глибокими теоретичними знаннями, базовими та професійними компетентностями, уміннями та навичками щодо побудови, корекції та оптимізації процесу з фізичної культури і спорту, організації та проведення фізкультурно-оздоровчих та спортивних заходів, здатних до самостійної постановки і вирішення завдань прикладного характеру з урахуванням потреб регіону, місцевої громади та держави в цілому. | |
| 3 – Характеристика освітньої програми | |
| Предметна область(галузь знань, спеціальність, спеціалізація (за наявності)) | <p>Галузь знань 01 Освіта/Педагогіка Спеціальність 017 Фізична культура і спорт</p> <p>Об'єкти вивчення та діяльності: сфера фізичної культури і спорту.</p> <p>Цілі навчання: підготовка фахівців, здатних розв'язувати складні спеціалізовані завдання та практичні проблеми, що характеризуються комплексністю та невизначеністю умов, під час професійної діяльності у сфері фізичної культури і спорту або у процесі навчання.</p> <p>Теоретичний зміст предметної області: парадигми, концепції, теорії фізичної культури і спорту; соціально-гуманітарні науки; педагогіка і психологія; основи анатомії, фізіології, біохімії, гігієни, спортивної медицини; загальна теорія здоров'я, здорового способу життя.</p> |

| | |
|--|---|
| | <p>Методи, методики та технології: загальнонаукові методи пізнання та дослідницької діяльності; спостереження, опитування, тестування та вимірювання у фізичній культурі і спорті; словесні, наочні та практичні методи фізичного виховання та спортивної підготовки; технології організації та проведення фізкультурно-оздоровчих та спортивних заходів; надання долікарської допомоги; інформаційно-комунікаційні технології.</p> <p>Інструменти та обладнання: сучасне інформаційно комунікативне обладнання; спеціалізоване програмне забезпечення; фізкультурно-спортивне спорядження та обладнання.</p> |
| <p>Орієнтація освітньої програми</p> | <p>Освітньо-професійна програма орієнтована на теорію і практику специфічної діяльності у галузі фізичної культури і спорту, спортивного та кондиційного тренування, профілактики травматизму, ведення здорового способу життя; організацію та проведення фізкультурно-оздоровчих та спортивних заходів; управління суб'єктами сфери фізичної культури і спорту, а також передбачає можливість продовження навчання на другому (магістерському) рівні вищої освіти.</p> <p>Професійний акцент програми орієнтований на вивчення сучасних технологій навчання, формуванні та розвитку професійних компетентностей у галузі фізичної культури і спорту; вивчення теоретичних та методичних положень організації фізкультурно-оздоровчих занять та спортивних заходів; реалізацію програм здорового способу життя серед різних груп населення; реалізацію навчально-тренувального процесу в умовах спеціалізованих дитячо-юнацьких, спортивних, рекреаційних та фітнес закладах.</p> |
| <p>Основний фокус освітньої програми та спеціалізації</p> | <p>Освітня програма спрямована на формування та розвиток у здобувачів освіти професійних компетентностей у сфері фізичної культури і спорту; засвоєння теоретичних засад та концептуальних положень, механізмів організації, практичних інструментів в процесі розроблення моделей занять з фізичної культури і спорту; ефективне застосування набутих компетентностей під час використання комплексної системи професійної підготовки шляхом використання новітніх технологій у практичній та науково-дослідній діяльності.</p> <p>Ключові слова: освіта, фізичне виховання, тренерська</p> |

| | |
|---|---|
| | діяльність, спорт, фізична культура, рухова активність. |
| Особливості програми | Освітня програма передбачає безперервність і логічну послідовність засвоєння навчального матеріалу, а також ґрунтовну (всебічну) практичну підготовку, яка має на меті формування в учасників освітнього процесу навичок в проведенні фізкультурно-оздоровчих та спортивних заходів різних рівнів. Програма забезпечує індивідуальну траєкторію навчання, що сприяє персональному шляху реалізації особистісного потенціалу здобувача освіти, який формується з урахуванням його здібностей, інтересів, потреб завдяки унікальній спортивній інфраструктурі академії (наявність власного спортивного майданчику, спеціалізованих аудиторій, спортивних залів), унікального розташування закладу освіти на острові Хортиця, налагодженій тісній співпраці зі спортивними закладами міста Запоріжжя (ДЮСШ, ШВСМ, спортивні клуби тощо), наявності у складі академії навчально-педагогічного комплексу (школа, лицей, коледж), а також високому професійному рівню науково-педагогічних працівників, які задіяні у навчальному процесі зазначеної спеціальності. |
| 4 - Придатність випускників до працевлаштування та подальшого навчання | |
| Придатність до працевлаштування | Після закінчення навчання за ОПП «Фізична культура і спорт» випускник здатен виконувати зазначену в КВЕД ДК 003:2010 професійну роботу і може займати відповідну первинну посаду: 3475 – Тренер з виду спорту (федерації, збірної чи клубної команди, спортивної школи і т. ін.); 3475 – Тренер-викладач з виду спорту (спортивної школи, секції); 3475 – Інструктор-методист спортивної школи; 3475 – Інструктор з фізкультури; 3475 – Інструктор з аеробіки; 3475 – Інструктор-методист тренажерного комплексу (залу); 3475 – Фітнес-тренер; 3475 – Інструктор-методист з фізичної культури та спорту; 3475 – Інструктор-методист з виробничої гімнастики; 3475 – Спортсмен-інструктор; 3475 – Спортсмен-професіонал з виду спорту. |
| Подальше | Можливість навчатися за освітньою програмою другого |

| | |
|--|--|
| навчання | (магістерського) рівня вищої освіти. Набуття додаткових кваліфікацій в системі післядипломної та неформальної освіти. |
| 5 - Викладання та оцінювання | |
| Викладання та навчання | <p>Використовується студентоцентроване та проблемно-орієнтоване навчання, навчання через ознайомчу, педагогічну та тренерську практику, навчально-тренувальний процес та самонавчання. Система методів навчання базується на принципах: цілеспрямованості, наочності, послідовності, активної безпосередньої участі у навчальному процесі викладача і студента. Основними підходами при викладанні дисциплін та навчанні є: системність, застосування індивідуальної освітньої траєкторії студента, студентоцентризм, технологічність, гуманістичність.</p> <p>Основні види занять: лекції, семінари, практичні та лабораторні заняття, самостійна робота, індивідуальні та групові консультації з викладачами, написання курсових робіт, участь у наукових дослідженнях, зокрема з використанням системи дистанційного навчання (Moodle).</p> |
| Оцінювання | <p>Оцінювання навчальних досягнень здобувачів освіти здійснюється за 100-бальною системою, ЄКТС та національною шкалою оцінювання.</p> <p>Види контролю: поточний, підсумковий, самоконтроль, атестація.</p> <p>Поточний контроль – індивідуальне та фронтальне усне опитування, письмове опитування, тест-контроль, обговорення презентацій, реферативні повідомлення, дискусії у рамках проведення круглих столів.</p> <p>Підсумковий контроль – усні та письмові екзамени та заліки з урахуванням накопичених балів у процесі поточного контролю, захист курсової роботи.</p> <p>Самоконтроль – самооцінка та самоаналіз.</p> <p>Атестація – атестаційний екзамен, який оцінює рівень досягнення результатів навчання, визначених Стандартом вищої освіти за спеціальністю.</p> |
| 6 - Програмні компетентності | |
| Інтегральна компетентність (ІК) | ІК. Здатність розв'язувати складні спеціалізовані завдання та практичні проблеми у сфері фізичної культури і спорту або у процесі навчання, що передбачає застосування теорій та методів наук з фізичного виховання і спорту, та характеризується комплексністю та невизначеністю умов. |
| Загальні | ЗК 1. Здатність вчитися та оволодівати сучасними знаннями. |

| | |
|--|--|
| компетентності (ЗК) | <p>ЗК 2. Здатність реалізовувати свої права і обов'язки як члена суспільства, усвідомлювати цінності громадянського (демократичного) суспільства та необхідність його сталого розвитку, верховенства права, прав і свобод людини і громадянина в Україні.</p> <p>ЗК 3. Здатність зберігати та примножувати моральні, культурні, наукові цінності і примножувати досягнення суспільства на основі розуміння історії та закономірностей розвитку предметної області, її місця у загальній системі знань про природу і суспільство та у розвитку суспільства, техніки і технологій.</p> <p>ЗК 4. Здатність працювати в команді.</p> <p>ЗК 5. Здатність планувати та управляти часом.</p> <p>ЗК 6. Здатність спілкуватися державною мовою як усно, так і письмово.</p> <p>ЗК 7. Здатність спілкуватися іноземною мовою.</p> <p>ЗК 8. Навички використання інформаційних і комунікаційних технологій.</p> <p>ЗК 9. Навички міжособистісної взаємодії.</p> <p>ЗК 10. Здатність бути критичним і самокритичним.</p> <p>ЗК 11. Здатність діяти на основі етичних міркувань (мотивів).</p> <p>ЗК 12. Здатність застосовувати знання у практичних ситуаціях.</p> <p>ЗК 13. Здатність ухвалювати рішення та діяти, дотримуючись принципу неприпустимості корупції та будь-яких інших проявів недоброчесності.</p> |
| Спеціальні (фахові) компетентності спеціальності (СК) | <p>СК 1. Здатність забезпечувати формування фізичної культури особистості.</p> <p>СК 2. Здатність проводити тренування та супроводження участі спортсменів у змаганнях.</p> <p>СК 3. Здатність до організації оздоровчо-рекреаційної рухової активності різних груп населення.</p> <p>СК 4. Здатність визначати заходи з фізкультурно-спортивної реабілітації та форми адаптивного спорту для осіб, що їх потребують.</p> <p>СК 5. Здатність зміцнювати здоров'я людини шляхом використання рухової активності, раціонального харчування та інших чинників здорового способу життя.</p> <p>СК 6. Здатність до розуміння ретроспективи формування сфери фізичної культури і спорту.</p> <p>СК 7. Здатність застосовувати знання про будову та функціонування організму людини.</p> <p>СК 8. Здатність проводити біомеханічний аналіз рухових дій людини.</p> <p>СК 9. Здатність надавати долікарську допомогу під час</p> |

| | |
|---|---|
| | <p>виникнення невідкладних станів.</p> <p>СК 10. Здатність здійснювати навчання, виховання та соціалізацію людини у сфері фізичної культури і спорту, застосовуючи різні педагогічні методи та прийоми.</p> <p>СК 11. Здатність аналізувати прояви психіки людини під час занять фізичною культурою і спортом.</p> <p>СК 12. Здатність використовувати спортивні споруди, спеціальне обладнання та інвентар.</p> <p>СК 13. Здатність застосовувати сучасні технології управління суб'єктами сфери фізичної культури і спорту.</p> <p>СК 14. Здатність до безперервного професійного розвитку.</p> |
| 7 - Програмні результати навчання | |
| <p>ПРН 1. Здійснювати аналіз суспільних процесів у сфері фізичної культури і спорту, демонструвати власне бачення шляхів розв'язання існуючих проблем.</p> <p>ПРН 2. Спілкуватися українською та іноземною мовами у професійному середовищі, володіти фаховою термінологією та професійним дискурсом, дотримуватися етики ділового спілкування.</p> <p>ПРН 3. Уміти обробляти дані з використанням сучасних інформаційних та комунікаційних технологій.</p> <p>ПРН 4. Показувати навички самостійної роботи, демонструвати критичне та самокритичне мислення.</p> <p>ПРН 5. Засвоювати нову фахову інформацію, оцінювати й представляти власний досвід, аналізувати й застосовувати досвід колег.</p> <p>ПРН 6. Мати базові знання з проведення досліджень проблем фізичної культури і спорту, підготовки та оформлення наукової праці.</p> <p>ПРН 7. Здійснювати навчання руховим діям та розвиток рухових якостей людини в умовах різних форм організації занять фізичними вправами.</p> <p>ПРН 8. Здійснювати заходи з підготовки спортсменів, організації й проведення спортивних змагань.</p> <p>ПРН 9. Демонструвати готовність до зміцнення особистого та громадського здоров'я шляхом використання рухової активності людини та інших чинників здорового способу життя, проведення роз'яснювальної роботи серед різних груп населення.</p> <p>ПРН 10. Оцінювати рухову активність людини та її фізичний стан, складати та реалізовувати програми кондиційного тренування, організовувати та проводити фізкультурно-оздоровчі заходи.</p> <p>ПРН 11. Обґрунтовувати вибір заходів з фізкультурно-спортивної реабілітації та адаптивного спорту.</p> <p>ПРН 12. Аналізувати процеси становлення та розвитку різних напрямів спорту, олімпійського руху та олімпійської освіти на міжнародному та національному рівнях.</p> <p>ПРН 13. Використовувати засвоєнні уміння і навички занять популярними видами рухової активності оздоровчої спрямованості.</p> | |

ПРН 14. Застосовувати у професійній діяльності знання анатомічних, фізіологічних, біохімічних, біомеханічних та гігієнічних аспектів занять фізичною культурою і спортом.

ПРН 15. Визначати функціональний стан організму людини та обґрунтовувати вибір засобів профілактики перенапруження систем організму осіб, які займаються фізичною культурою і спортом.

ПРН 16. Надавати долікарську медичну допомогу при невідкладних станах та патологічних процесах в організмі людини.

ПРН 17. Знати та розуміти сутність, принципи, методи, форми та організацію процесу навчання і виховання людини.

ПРН 18. Аналізувати психічні процеси, стани та властивості людини під час занять фізичною культурою і спортом.

ПРН 19. Аргументувати управлінські рішення для вирішення проблем, які виникають в роботі суб'єктів фізичної культури і спорту; мати навички лідерства.

ПРН 20. Використовувати нормативні та правові акти, що регламентують професійну діяльність.

ПРН 21. Застосовувати набуті теоретичні знання для розв'язання практичних завдань та змістовно інтерпретувати отримані результати.

ПРН 22. Знати основи запобігання корупції, суспільної та академічної доброчесності на рівні, необхідному для формування нетерпимості до корупції та проявів недоброчесної поведінки серед здобувачів освіти та вміти застосовувати їх в професійній діяльності.

8 – Ресурсне забезпечення реалізації програми

| | |
|-----------------------------|---|
| Кадрове забезпечення | <p>Підготовка здобувачів вищої освіти першого (бакалаврського) рівня за спеціальністю 017 Фізична культура і спорт повністю забезпечується науково-педагогічними працівниками кафедр академії згідно з Ліцензійними умовами, затвердженими постановою Кабінету Міністрів України «Про затвердження ліцензійних умов провадження освітньої діяльності закладів освіти» від 30.12.2015 № 1187 (зі змінами та доповненнями).</p> <p>Формування якісного складу науково-педагогічних працівників відбувається за рахунок наукової підготовки в аспірантурі випускників академії та залучення до педагогічної діяльності викладачів з науковими ступенями та вченими званнями на конкурсній основі шляхом укладання контрактів.</p> <p>Члени групи забезпечення, які реалізують виконання складових ОП мають кваліфікацію відповідно до спеціальності: вищу освіту за фахом, наукову ступінь та (або) вчене звання, підтверджують рівень наукової і професійної активності. 90% науково-педагогічних працівників групи забезпечення ОП є штатними працівниками академії.</p> |
|-----------------------------|---|

| | |
|--|--|
| Матеріально-технічне забезпечення | <p>Навчальні приміщення для проведення лекційних та семінарських і практичних занять відповідають вимогам Правил пожежної безпеки та санітарним нормам.</p> <p>Матеріально-технічне забезпечення дозволяє повністю забезпечити освітній процес протягом всього циклу навчання за освітньою програмою.</p> <p>Лекційні аудиторії обладнані мультимедійними засобами. Комп'ютерні класи обладнані потужними комп'ютерами та сучасним програмним забезпеченням, яке надає можливість доступу до Інтернету. Студенти також мають змогу користуватися власними ПК з безкоштовною можливістю доступу до мережі Інтернет через бездротовий зв'язок (Wi-Fi).</p> <p>Спеціалізована аудиторія для проведення загального та спортивного масажу обладнана кушетками та необхідним масажним інвентарем.</p> <p>Викладання спортивно-педагогічних фахових дисциплін проводиться:</p> <ul style="list-style-type: none"> - на базі Хортицької національної академії: спортивний майданчик з футбольним полем, двома волейбольними та двома баскетбольними полями, легкоатлетичними біговими доріжками, ямою для стрибків у довжину, тренажерним майданчиком; спортивна ігрова зала з відповідним спортивним обладнанням; зала для оздоровчої гімнастики з необхідним спортивним обладнанням; - на базі педагогічного фахового коледжу ХНА: спортивна ігрова зала з відповідним спортивним обладнанням; спортивний майданчик з футбольним полем, біговими доріжками, баскетбольним та волейбольним полями, ямою для стрибків у довжину; тренажерна зала, обладнана сучасними спортивними тренажерами; зала хореографії, фітнесу, аеробіки та гімнастики, обладнана дзеркалами, гімнастичними поручнями, шведською стінкою, необхідним сучасним спортивним інвентарем та матами; - на базі Класичного приватного університету: орендований плавальний басейн «Спартак»; - на базі гуртожитку академії: тренажерна зала. <p>В академії наявна вся необхідна соціально-побутова інфраструктура, створено умови для навчання осіб з особливими освітніми потребами, а також для осіб з інвалідністю та інших маломобільних груп населення.</p> <p>Кількість місць у гуртожитку відповідає встановленим вимогам.</p> |
| Інформаційне та навчально- | Інформаційне і навчально методичне забезпечення відповідає Ліцензійним вимогам провадження освітньої |

| | |
|--|---|
| <p>методичне забезпечення</p> | <p>діяльності з підготовки фахівців за першим (бакалаврським) рівнем освіти та включає: графік навчального процесу, навчальний та робочий плани, робочі навчальні програми та силабуси, тематичні плани лекційних та семінарських занять, критерії оцінювання знань, перелік питань до іспитів, перелік ситуаційних і тестових завдань, перелік рекомендованої навчально-методичної літератури, наочні технічні засоби навчання. Навчально-методична документація підготовлена науково-педагогічними працівниками кафедр і становить 100% з кожного освітнього компонента ОП.</p> <p>На офіційному сайті академії (https://khnnra.edu.ua/) розміщена основна інформація про діяльність академії і наявний електронний ресурс, який містить навчальні матеріали компонентів ОП; бібліотеку (https://khnnra.edu.ua/biblioteka/); каталог літератури зі спеціальності 017 Фізична культура і спорт (https://docs.google.com/document/d/1H62q0cTTuXNQocTUIBlcSf7i4Q5jcyNN/edit); електронний репозитарій наукових текстів (https://khnnra.edu.ua/biblioteka/repozitarij/); читальна зала з необмеженим доступом до мережі Інтернет; доступ до системи електронного навчання Moodle (https://moodle.khnnra.edu.ua/); навчальна, наукова та навчально-методична література; фахові періодичні журнали; дидактичний матеріал для самостійної роботи здобувачів з освітніх компонентів, програми практик, методичні вказівки щодо виконання курсової роботи.</p> |
| <p>9 – Академічна мобільність</p> | |
| <p>Національна кредитна мобільність</p> | <p>Право на національну кредитну мобільність реалізується на підставі Закону України «Про вищу освіту» та постанови Кабінету Міністрів України від 12.08.2015 № 579 «Про затвердження Положення про порядок реалізації права на академічну мобільність» (із змінами та доповненнями) з наданням права на участь в програмах академічної мобільності всім учасникам освітнього процесу з чітким визначенням її видів та форм, закріпленням принципу перезарахування отриманих кредитів на основі Європейської кредитно-трансфертної системи (ЄКТС). Кредити ЄКТС отримані в інших ЗВО України при наявності договорів між закладами вищої освіти (науковими установами України або їхніми основними структурними підрозділами), перезараховуються відповідно до Положення про організацію освітнього процесу у комунальному закладі вищої освіти «Хортицька національна навчально-реабілітаційна академія» Запорізької обласної ради,</p> |

| | |
|---|--|
| | введеного в дію наказом ректора від 29.12.2018 №256 (протокол №5 від 29.12.2018 Вченої ради академії) (https://khnnra.edu.ua/wp-content/uploads/2020/01/POLOZHENNYA-PRO-ORGANIZATSIYU-OSVITNOGO-PROTSESU.pdf). |
| Міжнародна кредитна мобільність | Право на міжнародну кредитну мобільність реалізується на підставі міжнародних договорів про співробітництво в галузі освіти та науки, міжнародних програм і проєктів (Erasmus+), а також може бути реалізоване учасником освітнього процесу з власної ініціативи (на основі індивідуальних запрошень), підтриманої керівництвом академії та ЗВО країн партнерів (https://khnnra.edu.ua/perelik-zarubizhnih-partneriv-hortitskoyi-natsionalnoyi-akademiyi/). |
| Навчання іноземних здобувачів вищої освіти | на ОП відсутні іноземці та особи без громадянства |

**2. ПЕРЕЛІК КОМПОНЕНТ ОСВІТНЬО-ПРОФЕСІЙНОЇ ПРОГРАМИ
«Фізична культура і спорт»
першого (бакалаврського) рівня вищої освіти
за спеціальністю 017 Фізична культура і спорт**

| <i>Цикл дисциплін</i> | <i>Кількість кредитів ЄКТС</i> | <i>Обсяг навчального часу, год</i> |
|--|--------------------------------|------------------------------------|
| ЦИКЛ ДИСЦИПЛІН ЗАГАЛЬНОЇ ПІДГОТОВКИ | 30 | 900 |
| ЦИКЛ ДИСЦИПЛІН ПРОФЕСІЙНОЇ ПІДГОТОВКИ | 131 | 3930 |
| ПРАКТИЧНА ПІДГОТОВКА | 19 | 570 |
| ВИБІРКОВІ НАВЧАЛЬНІ ДИСЦИПЛІНИ | 60 | 1800 |
| ПОЗАКРЕДИТНІ ДИСЦИПЛІНИ | | 270 |
| ВСЬОГО: | 240 | 7200 |

Перелік компонент ОП

ЦИКЛ ДИСЦИПЛІН ЗАГАЛЬНОЇ ПІДГОТОВКИ

| <i>Код н/д</i> | <i>Компоненти освітньої програми (навчальні дисципліни, курсові проєкти (роботи), практики)</i> | <i>Кількість кредитів ЄКТС</i> | <i>Форма підсумкового контролю</i> |
|----------------|---|--------------------------------|------------------------------------|
| ОК 1 | Історія української державності та культури | 3 | екзамен |
| ОК 2 | Інформаційні технології, системи та ресурси | 3 | диф. залік |
| ОК 3 | Українська мова (за професійним спрямуванням) | 3 | екзамен |
| ОК 4 | Філософія | 3 | екзамен |
| ОК 5 | Іноземна мова | 6 | екзамен |
| ОК 6 | Правознавство | 3 | диф. залік |
| ОК 7 | Загальна психологія | 3 | екзамен |
| ОК 8 | Гігієна | 3 | диф. залік |
| ОК 9 | Культура професійного мовлення | 3 | диф. залік |
| Разом | | 30 | |

ЦИКЛ ДИСЦИПЛІН ПРОФЕСІЙНОЇ ПІДГОТОВКИ

| <i>Код н/д</i> | <i>Компоненти освітньої програми (навчальні дисципліни, курсові проєкти (роботи), практики)</i> | <i>Кількість кредитів ЄКТС</i> | <i>Форма підсумкового контролю</i> |
|----------------|---|--------------------------------|------------------------------------|
| ОК 10 | Анатомія людини | 6 | екзамен |
| ОК 11 | Фізіологія людини | 6 | диф. залік |
| ОК 12 | Вікова анатомія та фізіологія | 4 | екзамен |
| ОК 13 | Вступ до спеціальності | 4 | диф. залік |
| ОК 14 | Біохімія та біохімія спорту | 4 | диф. залік |

| | | | |
|--------------|--|------------|------------|
| ОК 15 | Спортивна медицина та морфологія | 6 | екзамен |
| ОК 16 | Загальний та спортивний масаж | 5 | диф. залік |
| ОК 17 | Загальна теорія здоров'я та основи здорового способу життя | 4 | екзамен |
| ОК 18 | Біомеханіка | 4 | екзамен |
| ОК 19 | Історія фізичної культури | 4 | екзамен |
| ОК 20 | Спортивна метрологія | 3 | диф. залік |
| ОК 21 | Олімпійський та професійний спорт | 4 | диф. залік |
| ОК 22 | Теорія та методика фізичного виховання | 6 | екзамен |
| ОК 23 | Теорія та методика гімнастики | 7 | екзамен |
| ОК 24 | Теорія та методика легкої атлетики | 7 | екзамен |
| ОК 25 | Теорія та методика спортивних ігор (баскетбол, волейбол, футбол) | 8 | екзамен |
| ОК 26 | Загальна теорія підготовки спортсменів | 5 | екзамен |
| ОК 27 | Управління фізичною культурою і спортом | 4 | диф. залік |
| ОК 28 | Теорія та методика плавання | 5 | екзамен |
| ОК 29 | Спортивний туризм | 4 | диф. залік |
| ОК 30 | Інноваційні технології у фізичній культурі та спорті | 4 | диф. залік |
| ОК 31 | Теорія та методика обраного виду спорту (курсова робота) | 6 | екзамен |
| ОК 32 | Теорія та методика оздоровчого фітнесу | 5 | диф. залік |
| ОК 33 | Теорія та методика фізичної рекреації | 3 | диф. залік |
| ОК 34 | Правове регулювання фізичної культури та спорту | 4 | диф. залік |
| ОК 35 | Адаптивний спорт | 3 | диф. залік |
| ОК 36 | Методи досліджень у фізичному вихованні та спорті | 3 | диф. залік |
| ОК 37 | Рухливі та національні ігри | 3 | диф. залік |
| Разом | | 131 | |

ПРАКТИЧНА ПІДГОТОВКА

| <i>Код н/д</i> | <i>Освітній компонент</i> | <i>Кількість кредитів ЄКТС</i> | <i>Форма підсумкового контролю</i> |
|----------------|---|--------------------------------|------------------------------------|
| ОК 38 | Ознайомча практика | 3 | диф. залік |
| ОК 39 | Педагогічна практика у закладах освіти | 8 | диф. залік |
| ОК 40 | Тренерська практика у ДЮСШ та спортивних клубах | 8 | диф. залік |
| Разом | | 19 | |

ВИБІРКОВІ НАВЧАЛЬНІ ДИСЦИПЛІНИ*

| <i>Код н/д</i> | <i>Компоненти освітньої програми (навчальні дисципліни, курсові проєкти (роботи), практики, кваліфікаційна робота)</i> | <i>Кількість кредитів ЄКТС</i> | <i>Форма підсумкового контролю</i> |
|----------------|--|--------------------------------|------------------------------------|
| ВК 1 | Паралімпійський спорт | 4 | диф. залік |
| ВК 2 | Відновлювальні засоби працездатності у фізичній культурі і спорті | | |

| | | | |
|-------|--|---|------------|
| ВК 3 | Адаптивна фізична культура | | |
| ВК 4 | Професійна діяльність у сфері фізичної культури | | |
| ВК5 | Рухливі ігри народів світу | | |
| ВК 6 | Оздоровча гімнастика | | |
| ВК 7 | Теорія та методика неолімпійських видів спорту | | |
| ВК 8 | Аквааеробіка | | |
| ВК 9 | Східні види спорту | | |
| ВК 10 | Спортивне орієнтування | | |
| ВК 11 | Соціальні практики спорту (кібер-спорт, екстремальні види спорту, ігри нескорених) | | |
| ВК 12 | Спортивне та оздоровче харчування | | |
| ВК 13 | Реабілітація в спорті | | |
| ВК 14 | Музритмика та хореографія | | |
| ВК 15 | Діагностика порушень опорно-рухового апарату | | |
| ВК16 | Спортивна психологія | | |
| ВК 17 | Сучасні методи оздоровлення | | |
| ВК 18 | Профілактика травматизму | 3 | диф. залік |
| ВК 19 | Практикуми з оздоровчого фітнесу | | |
| ВК 20 | Ігри та розваги на воді | | |
| ВК 21 | Нетрадиційні види масажу | | |
| ВК 22 | Оздоровчі технології | | |
| | Дисципліни з інших ОП ** | 3 | диф. залік |
| | Дисципліни з інших ОП ** | 4 | диф. залік |
| ВК 23 | Спортивні споруди та тренажери | 4 | диф. залік |
| ВК 24 | Оздоровче плавання | | |
| ВК 25 | Фізіологія рухової активності | | |
| ВК 26 | Організація та методика масової та оздоровчої ФК | | |
| ВК 27 | Організація фізичної культури в системі освіти | | |
| ВК 28 | Менеджмент та маркетинг у сфері ФКС | | |
| ВК 29 | Спортивна анімація | | |
| ВК 30 | Тестування у фізичній культурі і спорті | | |
| ВК 31 | Фізіологічні методи дослідження у спорті | | |
| ВК32 | Документообіг у тренувальній діяльності | | |
| ВК 33 | Цивільний захист | | |
| ВК 34 | Теорія дитячого та юнацького спорту | | |
| ВК 35 | Системи коригуючих вправ | | |
| ВК 36 | Нетрадиційні методи оздоровлення | | |
| ВК 37 | Фітнес-технології | | |
| ВК 38 | Спортивно-педагогічна майстерність з обраного виду спорту | | |
| ВК 39 | Методика позакласної роботи з фізичної культури | | |
| ВК 40 | Оздоровчі заходи в закладах дошкільної освіти | 3 | диф.залік |
| ВК 41 | Долікарська медична допомога | | |

| | | | |
|-------|--------------------------------------|---|------------|
| ВК 42 | Фізичне виховання людей різного віку | | |
| ВК 43 | Практикуми з волейболу | | |
| ВК 44 | Практикуми з футболу | | |
| | Дисципліни з інших ОП ** | 3 | диф. залік |
| | Дисципліни з інших ОП ** | 4 | диф. залік |

*Обирається 6 дисциплін по 4 кредити та 2 дисципліни по 3 кредити із запропонованого переліку

**Здобувач має право обирати освітні компоненти з каталогу вибіркових дисциплін з інших освітніх програм, які реалізуються в академії

ПОЗАКРЕДИТНІ ДИСЦИПЛІНИ

| Код н/д | Освітній компонент | Кількість кредитів ЄКТС | Форма підсумкового контролю |
|----------------|---|--------------------------------|------------------------------------|
| | Підвищення спортивної майстерності з обраного виду спорту | | Залік |
| | Іноземна мова (за професійним спрямуванням) | | Залік |

3. ФОРМА АТЕСТАЦІЇ ЗДОБУВАЧІВ ВИЩОЇ ОСВІТИ

| | |
|--|---|
| Форма атестації здобувачів вищої освіти | Атестація здобувачів першого (бакалаврського) рівня вищої освіти за спеціальністю 017 Фізична культура і спорт здійснюється у формі атестаційного екзамену. |
| Вимоги до атестаційного екзамену | Атестаційний екзамен оцінює рівень досягнення результатів навчання, визначених Стандартом вищої освіти за спеціальністю 017 Фізична культура і спорт та цією освітньою програмою. |
| Атестація завершується видачою документу встановленого зразка про присудження йому освітньої кваліфікації <i>бакалавр з фізичної культури і спорту</i> . Атестація здійснюється відкрито і публічно. | |

4. Структурно-логічна схема ОПП

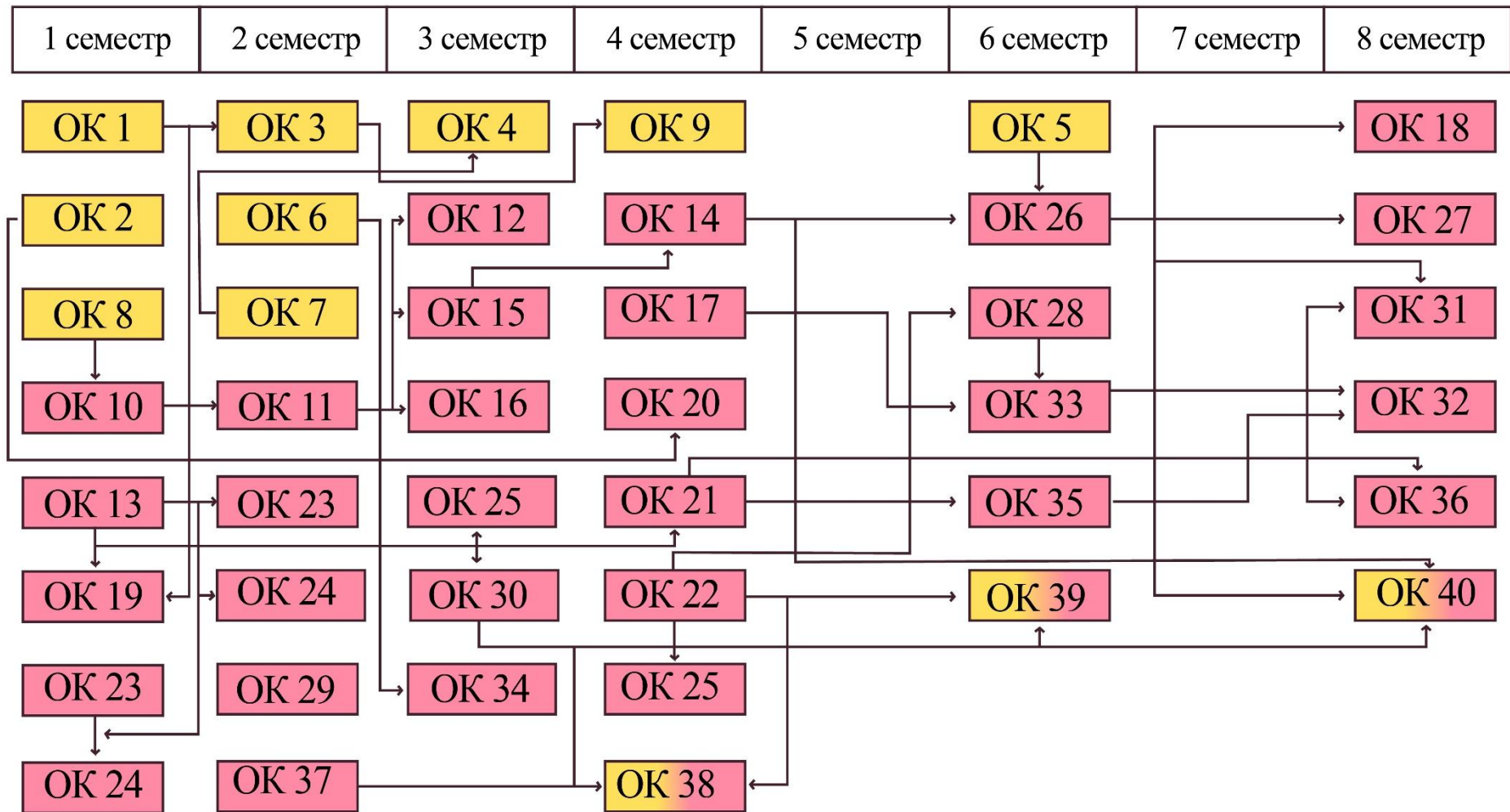

Примітка: у 5 та 7 семестрах вивчаються дисципліни вільного вибору студента.

OK - цикл дисциплін загальної підготовки;
 OK - цикл дисциплін професійної підготовки;
 OK - практична підготовка

5. Матриця відповідності програмних компетентностей компонентам ОП

| | ОК 1 | ОК 2 | ОК 3 | ОК 4 | ОК 5 | ОК 6 | ОК 7 | ОК 8 | ОК 9 | ОК10 | ОК11 | ОК12 | ОК13 | ОК14 | ОК15 | ОК16 | ОК17 | ОК18 | ОК19 | ОК20 | ОК21 | ОК22 |
|------|------|------|------|------|------|------|------|------|------|------|------|------|------|------|------|------|------|------|------|------|------|------|
| ІК | + | + | + | + | + | + | + | + | + | + | + | + | + | + | + | + | + | + | + | + | + | + |
| ЗК1 | + | + | + | + | + | + | + | + | + | + | + | + | + | + | + | + | + | + | + | + | + | + |
| ЗК2 | | | | | | + | + | | | + | | | | | | | | | | + | | |
| ЗК3 | + | | + | + | | | + | | + | + | + | + | + | + | + | + | + | + | + | + | + | + |
| ЗК4 | | | | | | + | + | | + | | | | | + | | + | | | | + | + | |
| ЗК5 | | + | | | | | | | + | | | | | | | | + | + | | | + | |
| ЗК6 | + | | + | | + | | | | | + | + | + | + | + | + | + | + | + | + | + | + | + |
| ЗК7 | | | | | + | | | | | | | | | | | | | | | | | + |
| ЗК8 | | + | + | | + | | + | | + | + | | | | | | | | | + | | + | |
| ЗК9 | | | | + | | + | + | + | + | + | + | + | + | + | + | + | + | + | + | + | + | + |
| ЗК10 | | | | + | | + | + | + | | | | | | + | | | + | + | | | + | |
| ЗК11 | + | | + | + | + | | + | + | + | + | + | + | + | + | + | + | + | + | + | + | + | + |
| ЗК12 | + | + | | | | + | + | + | + | | + | + | + | + | + | + | + | + | + | + | + | + |
| СК1 | | | | | | | | | | | + | + | + | | + | + | + | + | + | + | | |
| СК2 | | | | | | | | + | | | | | | + | | + | + | + | | | + | + |
| СК3 | | | | | | | + | + | + | | + | + | + | | | + | + | + | | + | | |
| СК4 | | | | | | | | + | | | | | | | + | + | + | | | | | |
| СК5 | | | | | | | | | | | + | + | + | | | + | + | + | + | | + | |
| СК6 | + | | | + | | + | | | | + | | | | + | + | + | | | | + | | + |
| СК7 | | | | | | | | + | | | + | + | + | | | + | + | + | + | + | | + |
| СК8 | | | | | | | | + | | | | | | | + | | | | + | | + | |
| СК9 | | | | | | | | + | | | + | + | + | | | + | + | + | | | | |
| СК10 | + | + | + | + | + | + | + | + | + | + | | | | + | | | | + | | + | + | + |
| СК11 | | | | | | | + | + | | | + | + | + | | + | + | + | + | | | | |
| СК12 | | | | | | | | | | | | | | | | | | | + | | + | + |
| СК13 | | | | | | + | | | + | | | | | + | | | | | | + | + | + |
| СК14 | + | + | + | + | + | + | + | + | + | + | | | | + | | | | | | + | + | + |

Матриця відповідності програмних компетентностей компонентам ОП (продовження)

| | OK23 | OK24 | OK25 | OK26 | OK27 | OK28 | OK29 | OK30 | OK31 | OK32 | OK33 | OK34 | OK35 | OK36 | OK37 | OK38 | OK39 | OK40 |
|------|------|------|------|------|------|------|------|------|------|------|------|------|------|------|------|------|------|------|
| IK | + | + | + | + | + | + | + | + | + | + | + | + | + | + | + | + | + | + |
| ЗК1 | + | + | + | + | + | + | + | + | + | + | + | + | + | + | + | + | + | + |
| ЗК2 | | | | | | | | | | | | | | + | | + | + | + |
| ЗК3 | + | + | + | + | + | + | + | + | + | + | + | + | + | | + | + | + | + |
| ЗК4 | + | + | + | + | + | + | + | + | + | + | + | + | + | + | | + | + | + |
| ЗК5 | | + | + | + | + | + | + | + | | + | + | + | + | | + | + | + | + |
| ЗК6 | + | + | + | + | + | + | + | + | + | + | + | + | + | + | + | + | + | + |
| ЗК7 | | | | | | | | | | | | | | | | | | + |
| ЗК8 | | | | | | | | | | + | | | | | | + | + | + |
| ЗК9 | + | + | + | + | + | + | + | + | + | + | + | + | + | + | + | + | + | + |
| ЗК10 | | + | + | + | + | + | + | + | | + | + | + | + | | + | + | + | + |
| ЗК11 | + | + | + | + | + | + | + | + | + | + | + | + | + | | + | + | + | + |
| ЗК12 | + | + | + | + | + | + | + | + | + | + | + | + | + | + | + | + | + | + |
| СК1 | + | + | + | + | + | + | + | + | + | | + | + | + | + | + | + | + | + |
| СК2 | + | + | + | + | + | + | + | + | + | + | + | + | + | + | + | + | + | + |
| СК3 | | + | + | + | + | + | + | + | + | | + | + | + | + | + | + | + | + |
| СК4 | | + | + | + | + | + | + | + | + | | + | + | + | | + | + | + | + |
| СК5 | | + | + | + | + | + | + | + | + | + | + | + | + | | + | + | + | + |
| СК6 | + | + | + | + | + | + | + | + | + | | + | + | + | + | | + | + | + |
| СК7 | + | | | | | | | | + | + | | | | | + | + | + | + |
| СК8 | | + | + | + | + | + | + | + | | + | + | + | + | | | | + | + |
| СК9 | | | | | | | | | + | | | | | | + | + | + | + |
| СК10 | + | + | + | + | + | + | + | + | | + | + | + | + | + | | | + | + |
| СК11 | + | | | | | | | | + | | | | | | + | + | + | + |
| СК12 | + | + | + | + | + | + | + | + | | + | + | + | + | | | + | + | + |
| СК13 | + | + | + | + | + | + | + | + | | + | + | + | + | + | | + | + | + |
| СК14 | + | + | + | + | + | + | + | + | | + | + | + | + | + | | + | + | + |

6. Матриця забезпечення програмних результатів навчання відповідними компонентами освітньої програми

| | ОК1 | ОК2 | ОК3 | ОК4 | ОК5 | ОК6 | ОК7 | ОК8 | ОК9 | ОК10 | ОК11 | ОК12 | ОК13 | ОК14 | ОК15 | ОК16 | ОК17 | ОК18 | ОК19 | ОК20 |
|-------|-----|-----|-----|-----|-----|-----|-----|-----|-----|------|------|------|------|------|------|------|------|------|------|------|
| ПРН1 | | | | | | + | | + | | | | | + | | | | + | + | + | + |
| ПРН2 | | | + | | + | | + | | + | | + | | | | + | | | | | |
| ПРН3 | | + | + | | + | | | | + | | + | + | | + | + | | | + | | + |
| ПРН4 | + | + | + | + | + | + | + | + | + | | + | + | + | + | + | | + | + | + | + |
| ПРН5 | + | + | + | + | + | + | + | | + | | | + | + | + | | | | + | + | + |
| ПРН6 | | + | | | | | | | | | | | | | | | | + | | + |
| ПРН7 | | | | | | | | | | | | | | | | | | + | | |
| ПРН8 | | | | | | | | | | | | | | | | | | | | |
| ПРН9 | | | | | | | | + | | | + | | + | | + | | + | | | |
| ПРН10 | | | | | | | | | | | | | | | + | | | | | |
| ПРН11 | | | | | | | | | | | | | + | | | + | | | | |
| ПРН12 | | | | | | + | | | | | | | + | | | | | | + | |
| ПРН13 | | | | | | | | | | | | | + | | | + | | | | |
| ПРН14 | | | | | | | | + | | + | + | + | | + | + | + | + | + | + | |
| ПРН15 | | | | | | | | + | | + | | + | | + | + | + | + | + | | + |
| ПРН16 | | | | | | | | | | | | + | | + | + | | | | | |
| ПРН17 | | | | | | + | + | + | | | | + | + | + | | | + | | | |
| ПРН18 | | | | | | | + | | | | | + | | + | | | | | | |
| ПРН19 | + | | | + | | + | | | | | | | + | | | | | | | |
| ПРН20 | + | | | + | | + | | | | | | + | | + | | | | | | |
| ПРН21 | + | + | + | + | + | + | + | + | + | | | + | + | + | | + | + | + | + | + |

7. Вимоги до наявності системи внутрішнього забезпечення якості вищої освіти

Комунальний заклад вищої освіти «Хортицька національна навчально-реабілітаційна академія» Запорізької обласної ради, у своїй роботі керується Положенням про систему забезпечення якості вищої освіти (система внутрішнього забезпечення якості), введеного в дію наказом ректора академії від 27.01.2020 №33 (протокол №5 засідання Вченої ради академії від 27.01.2020), яке передбачає:

- 1) визначення принципів та процедур забезпечення якості вищої освіти;
- 2) визначення організації діяльності групи забезпечення якості вищої освіти;
- 3) здійснення моніторингу та періодичного перегляду освітніх програм;
- 4) щорічне оцінювання здобувачів вищої освіти та науково-педагогічних і педагогічних працівників закладу вищої освіти;
- 5) забезпечення підвищення кваліфікації педагогічних, науково-педагогічних і наукових працівників;
- 6) забезпечення наявності необхідних ресурсів для організації освітнього процесу;
- 7) забезпечення наявності інформаційних систем для ефективного управління освітньою діяльністю;
- 8) забезпечення публічності інформації про діяльність академії;
- 9) забезпечення дотримання академічної доброчесності працівниками закладів вищої освіти та здобувачами вищої освіти, у тому числі створення і забезпечення функціонування ефективної системи запобігання та виявлення академічного плагіату;
- 10) інших процедур і заходів.

8. Перелік нормативних документів, на яких базується освітньо-професійна програма

1. Про вищу освіту: Закон України від 1 липня 2014 року № 1556-VII. *Відомості Верховної Ради (ВВР)*. 2014. № 37-38. Ст. 2004. URL : <https://zakon.rada.gov.ua/laws/show/1556-18>
2. Про освіту: Закон України від 5 вересня 2017 року № 2145-VIII. *Відомості Верховної Ради (ВВР)*. 2017. № 38-39. Ст. 380. URL : <http://zakon5.rada.gov.ua/laws/show/2145-19>
3. Національний класифікатор України: «Класифікатор професій» ДК 003:2010. *База даних «Законодавство України»*. ВР України. URL : <http://zakon.rada.gov.ua/rada/show/va327609-10>
4. Національна рамка кваліфікацій. *База даних «Законодавство України»*. ВР України. URL : <http://zakon4.rada.gov.ua/laws/show/1341-2011-п>

5. Про затвердження переліку галузей знань і спеціальностей, за якими здійснюється підготовка здобувачів вищої освіти : Постанова Кабінету Міністрів України від 29.04.2015 р. № 266 (зі змінами від 27.09.2016 № 674; від 01.02.2017 № 53; від 07.07.2021 № 762) [URL : https://zakon.rada.gov.ua/laws/show/266-2015-%D0%BF](https://zakon.rada.gov.ua/laws/show/266-2015-%D0%BF)

6. Стандарти і рекомендації щодо забезпечення якості в Європейському просторі вищої освіти (ESG). [URL : https://www.britishcouncil.org.ua/sites/default/files/standards-and-guidelines_for_qa_in_the_ehea_2015.pdf](https://www.britishcouncil.org.ua/sites/default/files/standards-and-guidelines_for_qa_in_the_ehea_2015.pdf)

7. Методичні рекомендації щодо розроблення стандартів вищої освіти (у редакції наказу Міністерства освіти і науки України від 21 грудня 2017 р. № 1648. URL : <https://mon.gov.ua/storage/app/media/vishcha-osvita/rekomendatsii-1648.pdf>

8. Стандарт вищої освіти за спеціальністю 017 Фізична культура і спорт для першого (бакалаврського) рівня вищої освіти, затверджений наказом МОН України від 24.04.2019 №567 [URL : https://mon.gov.ua/storage/app/media/vishcha-osvita/zatverdzeni%20standarty/2021/07/28/017-Fizkultura.sport-bakalavr.28.07.pdf](https://mon.gov.ua/storage/app/media/vishcha-osvita/zatverdzeni%20standarty/2021/07/28/017-Fizkultura.sport-bakalavr.28.07.pdf)