

КОМУНАЛЬНИЙ ЗАКЛАД ВИЩОЇ ОСВІТИ
«ХОРТИЦЬКА НАЦІОНАЛЬНА НАВЧАЛЬНО-РЕАБІЛІТАЦІЙНА
АКАДЕМІЯ» ЗАПОРІЗЬКОЇ ОБЛАСНОЇ РАДИ

ОСВІТНЬО-ПРОФЕСІЙНА ПРОГРАМА

«Реабілітаційна психологія»

другого (магістерського) рівня вищої освіти
за спеціальністю 053 Психологія
галузь знань 05 Соціальні та поведінкові науки
кваліфікація: магістр психології

ЗАТВЕРДЖЕНО

Вченою радою комунального закладу
вищої освіти «Хортицька національна
навчально-реабілітаційна академія»
Запорізької обласної ради

Протокол від «16» квітня 2024 року № 7

Ректор, голова вченої ради

Валентина НЕЧИПОРЕНКО

Освітньо-професійна програма вводиться в
дпо з «01» вересня 2024 року
наказ №90/од від 16.04.2024 р.



м. Запоріжжя, 2024 рік

ПЕРЕДМОВА

Освітньо-професійна програма «Реабілітаційна психологія» (далі – ОП) для підготовки здобувачів вищої освіти за другим (магістерським) рівнем вищої освіти за спеціальністю 053 Психологія галузі знань 05 Соціальні та поведінкові науки містить обсяг кредитів ЄКТС, необхідний для здобуття відповідного ступеня вищої освіти; перелік компетентностей випускника; нормативний зміст підготовки здобувачів вищої освіти, сформульований у термінах результатів навчання; форми атестації здобувачів вищої освіти; вимоги до наявності системи внутрішнього забезпечення якості вищої освіти.

ОП розроблена на основі Стандарту вищої освіти за спеціальністю 053 Психологія для другого (магістерського) рівня вищої освіти, затвердженого та введеного в дію наказом Міністерства освіти і науки України від 24.04.2019 № 564.

1. ЗАТВЕРДЖЕНО ТА ВВЕДЕНО В ДІЮ

Затверджено рішенням Вченої ради академії, протокол від 16.04.2024 №7 та введено в дію з 01.09.2024 наказом ректора комунального закладу вищої освіти «Хортицька національна навчально-реабілітаційна академія» Запорізької обласної ради №90/од від 16.04.2024 р.

ВВЕДЕНО ВПЕРШЕ в дію з 01.09.2022 р. наказом ректора комунального закладу вищої освіти «Хортицька національна навчально-реабілітаційна академія» Запорізької обласної ради №80/од від 26.04.2022 р. (затверджено Вченою радою від 26.04.2022 р. протокол №7).

Оновлення, перегляд, зміни та доповнення освітньо-професійної програми «Реабілітаційна психологія» за спеціальністю 053 Психологія для другого (магістерського) рівня вищої освіти:

Навчальний рік	Затверджено Вченою радою комунального закладу вищої освіти «Хортицька національна навчально-реабілітаційна академія» Запорізької обласної ради (дата, протокол №)	Наказ ректора комунального закладу вищої освіти «Хортицька національна навчально-реабілітаційна академія» Запорізької обласної ради про введення в дію (дата, №)	Дата введення в дію ОП
2023/2024	27.04.2023 р. протокол №6	Наказ від 27.04.2023 №82/од	з 01 вересня 2023 року
2024/2025	16.04.2024 р. протокол № 7	Наказ від 16.04.2024 р. №90/од	з 01 вересня 2024 року

2. РОЗРОБЛЕНО І ВНЕСЕНО

Робочою групою у складі:

ПАНОВ Микита Сергійович, доктор психологічних наук, професор, гарант освітньої програми, Хортицька національна академія;

БОЧЕЛЮК Віталій Йосипович, доктор психологічних наук, професор, Хортицька національна академія;

ТУРУБАРОВА Анастасія Володимирівна, кандидат психологічних наук, доцент, Хортицька національна академія;

КОЛОМОЄЦЬ Наталія Тимофіївна, завідувач центру комплексної реабілітації дітей з інвалідністю та дітей, які належать до групи ризику щодо отримання інвалідності, Хортицька національна академія, стейкхолдер;

ПОЛЩУК Людмила Анатоліївна, заступник начальника управління – начальник відділу кадрової роботи, професійної освіти та координації діяльності закладів освіти Департаменту освіти і науки Запорізької обласної державної адміністрації, стейкхолдер;

ГАШИНСЬКА Надія Віталіївна, здобувач вищої освіти спеціальності 053 Психологія, Хортицька національна академія

Гарант ОП



Микита ПАНОВ

ЗАГАЛЬНІ ВІДОМОСТІ

1.1. Галузь знань – 05 Соціальні та поведінкові науки, спеціальність – 053 Психологія.

1.2. Нормативний термін навчання: магістр – 1 рік 5 місяців.

1.3. Освітній ступінь – магістр.

1. Профіль освітньої програми за спеціальністю 053 Психологія

1 – Загальна інформація	
Повна назва закладу вищої освіти та структурного підрозділу	Комунальний заклад вищої освіти «Хортицька національна навчально-реабілітаційна академія» Запорізької обласної ради Факультет реабілітаційної педагогіки та соціальної роботи Кафедра спеціальної освіти та психології
Ступінь вищої освіти та назва кваліфікації мовою оригіналу	Ступінь вищої освіти – магістр Спеціальність – 053 Психологія Освітньо-професійна програма «Реабілітаційна психологія» Кваліфікація освітня – магістр психології
Офіційна назва освітньої програми	Освітньо-професійна програма «Реабілітаційна психологія»
Тип диплому та обсяг освітньої програми	Диплом магістра, одиничний, 90 кредитів ЄКТС, термін навчання – 1 рік 5 місяців На основі ступеня бакалавра або ОКР спеціаліста академія має право визнати та перезарахувати не більше ніж 30 кредитів ЄКТС, отриманих в межах попередньої освітньої програми підготовки бакалавра або ОКР спеціаліста
Наявність акредитації	Програма акредитована НАЗЯВО від 26.09.2023 р. Сертифікат про акредитацію № 5921. Строк дії сертифікату до 26.09.2024 р.
Цикл/рівень	НРК України – 7 рівень, FQ-EHEA – другий цикл, FQ-LLL – 7 рівень
Передумови	Наявність ступеня бакалавра або ОКР спеціаліста
Мова(и) викладання	Українська
Термін дії освітньої програми	До 2024 року (до завершення повного циклу навчання)
Інтернет-адреса постійного розміщення опису освітньої програми	https://khnnra.edu.ua/publiczna-informatsiya/perelik-osvitnih-program/
2 – Мета освітньої програми	
Підготовка магістрів психології, які володіють знаннями та сучасними	

психологічними технологіями, здатні ефективно реалізовувати основні професійні функції (психодіагностичну, психоконсультативну, психокорекційну, психопрофілактичну, просвітницьку, реабілітаційну тощо) в освітньо-реабілітаційному просторі, надавати психологічну допомогу за запитом, здійснювати психолого-педагогічний супровід та психологічну реабілітацію, швидко реагувати на зміни, що відбуваються в суспільстві, бути конкурентоспроможними на ринку праці та діяти відповідно до потреб і запитів регіону

3 – Характеристика освітньої програми

Предметна область (галузь знань, спеціальність, спеціалізація (за наявності))

05 Соціальні та поведінкові науки

053 Психологія

Об'єкт вивчення: психічні явища, закономірності їх виникнення функціонування та розвиток; поведінка, діяльність, учинки; взаємодія людей у малих і великих соціальних групах; психофізіологічні процеси та механізми, які лежать в основі різних форм психічної активності

Цілі навчання: підготовка фахівців, здатних розв'язувати складні задачі та практичні завдання у процесі навчання та професійної діяльності у галузі психології, що передбачає проведення наукових та проєктних досліджень та/або здійснення інновацій та характеризується невизначеністю умов і вимог, та здійснення професійної діяльності з урахуванням загальнолюдських цінностей та норм професійної етики психолога.

Теоретичний зміст предметної області: поняття психіки, свідомого і несвідомого, поведінки, діяльності, вчинку, спілкування, особистості, індивідуальності; концепції та теорії, що розкривають закономірності виникнення, розвитку та функціонування психіки; психологічні особливості життєвого шляху особистості, взаємодії людей у малих і великих соціальних групах; міжгрупової взаємодії тощо.

Методи, методика та технології: методи теоретичного та емпіричного дослідження, валідні, стандартизовані психодіагностичні методики, методи аналізу даних, технології психологічної допомоги (тренінгові, психотерапевтичні, просвітницькі, консультаційні, психодіагностичні та інші залежно від спеціалізації).

Інструменти та обладнання: психологічні прилади, комп'ютерна техніка, мережеві системи пошуку та обробки інформації; бібліотечні ресурси та технології,

	зокрема електронні; мультимедійне обладнання; програми статистичної обробки та візуалізації даних.
Орієнтація освітньої програми	Освітньо-професійна програма має прикладну орієнтацію, базується на загальновідомих та загальновизнаних наукових результатах та практичних розробках в галузі реабілітаційної психології із врахуванням сучасного стану теоретичної та практичної психології. Орієнтує на подальшу професійну діяльність в інституціях різних типів (заклади освіти та соціальної сфери, реабілітаційні установи, організації, центри тощо)
Основний фокус освітньої програми та спеціалізації	Акцент на ідентифікації психологічних задач / проблем. Підготовка висококваліфікованих, практико-зорієнтованих, конкурентоспроможних фахівців із психології, які, завдяки одержаному комплексу психологічних знань та технологій, здатні ефективно реалізовувати на практиці знання та компетенції в умовах психодіагностичної, психоконсультативної, психокорекційної, психопрофілактичної, просвітницької діяльності загалом та за умов освітньо-реабілітаційного спрямування
Особливості програми	Запорізький регіон є учасником Всеукраїнського наук науково-педагогічного експерименту «Розвиток інклюзивного освітнього середовища у Запорізькій області», що сприяє розширенню мережі закладів освіти з інклюзивними групами/класами, відкриттю ІРЦ та викликає попит на відповідних фахівців. Зокрема проблемною темою академії в 2023/2024 н.р. є «Організаційно-технологічне забезпечення підготовки та перепідготовки кадрів Хортицької національної академії за новітніми стандартами професійної компетентності фахівців у воєнному та післявоєнному стані в умовах тривалої травматизації». Особлива роль у цьому належить психологу, який зможе надавати психологічну допомогу за запитом, здійснювати психолого-педагогічний та реабілітаційний супровід. Все це має велике значення для академії, яка є закладом освіти реабілітаційного спрямування, має потужну матеріально-технічну базу, кадровий потенціал, забезпечує високу якість надання освітньо-реабілітаційних послуг здобувачам освіти, зокрема з особливими освітніми потребами, здобувачам з числа внутрішньо-переміщених осіб, осіб, які опинилися у складних

	життєвих обставинах тощо, розвиток у них компетентностей, необхідних для успішного здійснення професійної діяльності за відповідною ОП, спеціальністю.
4 – Придатність випускників до працевлаштування та подальшого навчання	
Придатність до працевлаштування	Магістр з психології виконує професійну роботу відповідно до Національного класифікатора України (Класифікатор професій ДК 003:2010) та може бути придатним до працевлаштування за такими професіями (перелік не є вичерпним): 2445.2 – Психолог; 2445.2 – Практичний психолог; 2412.2 – Професіонал з розвитку персоналу. Робочі місця в: закладах освіти різних типів (загальної середньої освіти, дошкільної освіти, вищої освіти, фахової передвищої освіти, професійно-технічної освіти, спеціальної освіти, позашкільної освіти); психотерапевтичних, психологічних, консультативних службах; соціальних установах та організаціях (центри соціальних служб для сім'ї, дітей та молоді, дитячі будинки, притулки, будинки для людей похилого віку та осіб з інвалідністю тощо); закладах охорони здоров'я (лікарні, поліклініки, реабілітаційні центри); установах з підбору й добору персоналу; компаніях, малих підприємствах та бізнес-структурах; правоохоронних органах (установи ювенальної юстиції, колонії, розподільники); службі довіри; системі Міністерства надзвичайних ситуацій (митниці, служби порятунку, військові організації); громадських організаціях та благодійних фондах тощо
Подальше навчання	Можливість навчання за програмою третього (освітньо-наукового) рівня вищої освіти. Набуття додаткових кваліфікацій в системі післядипломної освіти.
5 – Викладання та оцінювання	
Викладання та навчання	Студентоцентроване, інтерактивне, проблемно-орієнтоване, пошукове навчання, навчання через практику тощо Навчання будується на основі теоретичної підготовки, практичної і самостійної роботи, що здійснюють функцію закріплення матеріалу у вигляді практичних вправ і самостійних завдань, а також у надбанні знань, умінь та навичок у діяльності практичного психолога. Практичні завдання розраховані на цілеспрямований

	<p>розвиток професійної майстерності майбутніх психологів у галузі поведінкових та соціальних наук. Самостійна робота передбачає виконання практичних завдань з метою закріплення теоретичних знань і практичних навичок. Для їх виконання плануються поточні та індивідуальні консультації студентів з викладачем</p> <p>Атестація здійснюється Екзаменаційною комісією після завершення навчання і повного виконання навчального плану магістра у вигляді атестаційного екзамену та публічного захисту кваліфікаційної роботи, що засвідчує професійне володіння студентом методами психодіагностики, психоконсультування, психокорекції, психотерапії; здатність самостійно вирішувати проблемно-пошукові завдання</p>
Оцінювання	<p>Види контролю: вхідний, поточний, рубіжний, відстрочений, підсумковий (семестровий та атестація)</p> <p>Форми контролю: тестування, усне та письмове опитування, захист практичних, курсових та кваліфікаційних робіт, звітів з практик, атестації тощо</p> <p>Оцінювання навчальних досягнень студентів здійснюється за: національною шкалою (відмінно, добре, задовільно, незадовільно); зараховано/не зараховано; 100-бальною шкалою та шкалою ЄКТС</p>
6 – Програмні компетентності	
Інтегральна компетентність	<p>Здатність вирішувати складні завдання і проблеми у процесі навчання та професійної діяльності у галузі психології, що передбачає проведення досліджень та/або здійснення інновацій і характеризується комплексністю та невизначеністю умов і вимог.</p>
Загальні (ЗК)	<p>ЗК1. Здатність застосовувати знання у практичних ситуаціях.</p> <p>ЗК2. Здатність проведення досліджень на відповідному рівні.</p> <p>ЗК3. Здатність генерувати нові ідеї (креативність).</p> <p>ЗК4. Уміння виявляти, ставити та вирішувати проблеми.</p> <p>ЗК5. Цінування та повага до різноманітності та мультикультурності.</p> <p>ЗК6. Здатність діяти на основі етичних міркувань (мотивів).</p> <p>ЗК7. Здатність діяти соціально відповідально та свідомо.</p> <p>ЗК8. Здатність розробляти та управляти проєктами.</p> <p>ЗК9. Здатність мотивувати людей та рухатися до</p>

	<p>спільної мети.</p> <p>ЗК10. Здатність спілкуватися іноземною мовою.</p>
<p>Спеціальні (фахові, предметні) компетентності</p>	<p>СК1. Здатність здійснювати теоретичний, методологічний та емпіричний аналіз актуальних проблем психологічної науки та/або практики.</p> <p>СК2. Здатність самостійно планувати, організовувати та здійснювати психологічне дослідження з елементами наукової новизни та/або практичної значущості.</p> <p>СК3. Здатність обирати і застосувати валідні та надійні методи наукового дослідження та/або доказові методики і техніки практичної діяльності.</p> <p>СК4. Здатність здійснювати практичну діяльність (тренінгову, психотерапевтичну, консультаційну, психодіагностичну та іншу залежно від спеціалізації) з використанням науково верифікованих методів та технік.</p> <p>СК5. Здатність організовувати та реалізовувати просвітницьку та освітню діяльність у сфері психології для різних категорій населення</p> <p>СК6. Здатність ефективно взаємодіяти з колегами в моно- та мультидисциплінарних командах.</p> <p>СК7. Здатність приймати фахові рішення у складних і непередбачуваних умовах, адаптуватися до нових ситуацій професійної діяльності.</p> <p>СК8. Здатність оцінювати межі власної фахової компетентності та підвищувати професійну кваліфікацію.</p> <p>СК9. Здатність дотримуватися у фаховій діяльності норм професійної етики та керуватися загальнолюдськими цінностями.</p> <p>СК11. Здатність розробляти та впроваджувати інноваційні методи психологічної допомоги клієнтам у складних життєвих ситуаціях.</p>
<p>7 – Програмні результати навчання</p>	
<p>ПР1. Здійснювати пошук, опрацювання та аналіз професійно важливих знань із різних джерел із використанням сучасних інформаційно-комунікаційних технологій.</p> <p>ПР2. Вміти організовувати та проводити психологічне дослідження із застосуванням валідних та надійних методів.</p> <p>ПР3. Узагальнювати емпіричні дані та формулювати теоретичні висновки.</p> <p>ПР4. Робити психологічний прогноз щодо розвитку особистості, груп, організацій.</p> <p>ПР5. Розробляти програми психологічних інтервенцій (тренінг, психотерапія, консультування тощо), провадити їх в індивідуальній та груповій роботі,</p>	

оцінювати якість.

ПР6. Розробляти просвітницькі матеріали та освітні програми, впроваджувати їх, отримувати зворотній зв'язок, оцінювати якість.

ПР7. Доступно і аргументовано представляти результати досліджень у писемній та усній формах, брати участь у фахових дискусіях.

ПР8. Оцінювати ступінь складності завдань діяльності та приймати рішення про звернення за допомогою або підвищення кваліфікації.

ПР9. Вирішувати етичні дилеми з опорою на норми закону, етичні принципи та загальнолюдські цінності.

ПР12. Здійснювати аналітичний пошук відповідної до сформульованої проблеми наукової інформації та оцінювати її за критеріями адекватності.

ПР13. Здійснювати адаптацію та модифікацію існуючих наукових підходів і методів до конкретних ситуацій професійної діяльності.

ПР14. Надавати психологічну допомогу особам, які опинилися в екстремальних ситуаціях та постраждалим від воєнної агресії

8 – Ресурсне забезпечення реалізації програми

Кадрове забезпечення	100 % науково-педагогічних працівників, які залучені до реалізації ОП та викладають дисципліни циклу професійної підготовки, мають наукові ступені за спеціальністю, з них близько 60 % мають науковий ступінь доктора наук та/або вчене звання професора. Проведення лекцій та практичних занять з навчальних дисциплін, що забезпечують формування професійних компетентностей, здійснюється науково-педагогічними працівниками, серед яких – визнані професіонали з досвідом практичної, дослідницької, управлінської, інноваційної або творчої роботи за фахом. Гарант ОП – доктор психологічних наук, професор
Матеріально-технічне забезпечення	Для якісної підготовки здобувачів функціонує бібліотека з читальним залом. У розпорядженні академії – студентський гуртожиток (7253,8 кв. м.). Для надання невідкладної медичної допомоги наявні медичні відділення загальною площею 759 кв. м. У навчальному корпусі розміщені: їдальня, буфет, актовий і спортивний зали. Наявні аудиторії та спеціалізовані кабінети, зокрема: психологічної служби, психологічної допомоги та позавізуального спостереження, сенсорної інтеграції; зал арттерапевтичних технік; лабораторія психології тощо
Інформаційне та навчально-методичне забезпечення	Офіційний сайт Хортицької національної академії https://khnnra.edu.ua/ Офіційна сторінка кафедри на сайті https://sites.google.com/view/kafedra-sop/ Офіційна сторінка кафедри на фейсбук

	<p>https://www.facebook.com/Кафедра-спеціальної-освіти-та-психології-ХНА-716039308730947</p> <p>Заняття проводяться із використанням сучасного мультимедійного обладнання.</p>
9 – Академічна мобільність	
Національна кредитна мобільність	<p>Право на національну кредитну мобільність реалізується на підставі Закону України «Про вищу освіту» та постанови Кабінету Міністрів України від 12.08.2015 № 579 «Про затвердження Положення про порядок реалізації права на академічну мобільність» (із змінами та доповненнями) з наданням права на участь в програмах академічної мобільності всім учасникам освітнього процесу з чітким визначенням її видів та форм, закріпленням принципу перезарахування отриманих кредитів на основі Європейської кредитно-трансфертної системи (ЄКТС).</p> <p>Кредити ЄКТС отримані в інших ЗВО України при наявності договорів між закладами вищої освіти (науковими установами України або їхніми основними структурними підрозділами), перезараховуються відповідно до Положення про організацію освітнього процесу у комунальному закладі вищої освіти «Хортицька національна навчальна-реабілітаційна академія» Запорізької обласної ради</p>
Міжнародна кредитна мобільність	<p>Право на міжнародну кредитну мобільність реалізується на підставі міжнародних договорів про співробітництво в галузі освіти та науки, міжнародних програм і проєктів (Erasmus+), а також може бути реалізовано учасником освітнього процесу з власної ініціативи (на основі індивідуальних запрошень), підтриманої керівництвом Хортицької національної академії та ЗВО країн-партнерів (https://khnnra.edu.ua/perelik-zarubizhnih-partneriv-hortitskoyi-natsionalnoyi-akademiyi/)</p>

2. ПЕРЕЛІК КОМПОНЕНТІВ ОСВІТНЬОЇ ПРОГРАМИ ТА ЇХ ЛОГІЧНА ПОСЛІДОВНІСТЬ

2.1. Перелік компонентів ОП

Код н/д	Компоненти ОП (навчальні дисципліни, курсові проекти (роботи), практики, кваліфікаційна робота)	Кількість кредитів ЄКТС	Форма підсумк. контролю
1	2	3	4
Обов'язкові компоненти ОП			
OK1.	Методологія наукових досліджень та академічна доброчесність	4,0	Екзамен
OK2.	Психологія вищої школи	4,0	Диф. залік
OK3.	Академічна іноземна мова	3,0	Диф. залік
OK4.	Психодіагностика та психокорекція в реабілітації	5,0	Диф. залік
OK5.	Реабілітаційна психологія	10,0	Диф. залік Екзамен
OK6.	Прикладні методики та основи супервізії в психології	5,0	Екзамен
OK7.	Діяльність психолога у лікувально-профілактичних та реабілітаційних установах	5,0	Екзамен
OK8.	Психологія здоров'я людини	4,0	Диф. залік
OK9.	Теоретико-методологічні проблеми сучасної психології	5,0	Екзамен
OK10.	Психологічне консультування в реабілітаційному процесі	5,0	Диф. залік
OK11.	Психологічна практика	5,0	Диф. залік
OK12.	Переддипломна практика	5,0	Диф. залік
OK13.	Кваліфікаційна робота	8,0	Публічний захист роботи
A	Атестаційний екзамен	Екзамен	
Загальний обсяг обов'язкових компонентів		68,0	
Вибіркові компоненти ОП*			
BK1.	Психологічна реабілітація осіб з постковідним синдромом	4,0	Диф. залік
BK2.	Психологічна допомога у надзвичайних ситуаціях	4,0	Диф. залік
BK3.	Психологія життєвих криз	4,0	Диф. залік
BK4.	Психологічна реабілітація внутрішньопереміщених осіб	4,0	Диф. залік
BK5.	Психологічна реабілітація в геронтології	4,0	Диф. залік
BK6.	Психологічна допомога родинам	4,0	Диф. залік

	військовослужбовців		
ВК7.	Психологічна підтримка дітей у воєнний та повоєнний час	4,0	Диф. залік
ВК8.	Психологічна допомога жертвам насильства	4,0	Диф. залік
ВК9.	Психологічний супровід онкохворих та їх сімей	4,0	Диф. залік
ВК10.	Психологія суїциду	4,0	Диф. залік
ВК11.	Психокорекція залежної поведінки	4,0	Диф. залік
ВК12.	<i>Дисципліни з інших ОП</i>	4,0	Диф. залік
ВК13.	Психологічна реабілітація та абілітація військовослужбовців	3,0	Диф. залік
ВК14.	Психокорекція емоційного вигорання	3,0	Диф. залік
ВК15.	Методи психологічної допомоги особам з невротичними розладами	3,0	Диф. залік
ВК16.	Психологічна реабілітація та абілітація засуджених	3,0	Диф. залік
ВК17.	Психологія стресу і ПТСР	3,0	Диф. залік
ВК18.	<i>Дисципліни з інших ОП</i>	3,0	Диф. залік
Загальний обсяг вибірових компонентів		22,0	
<i>*Вибіркові дисципліни представлені циклом професійної підготовки ОП та освітніх програм інших спеціальностей у 3 семестрі (4 дисциплін по 4 кредити ЄКТС та 2 – по 3 кредити ЄКТС).</i>			
ЗАГАЛЬНИЙ ОБСЯГ ОП		90,0	

2.2. Структурно-логічна схема ОП

1 сем	2 сем	3 сем
-------	-------	-------

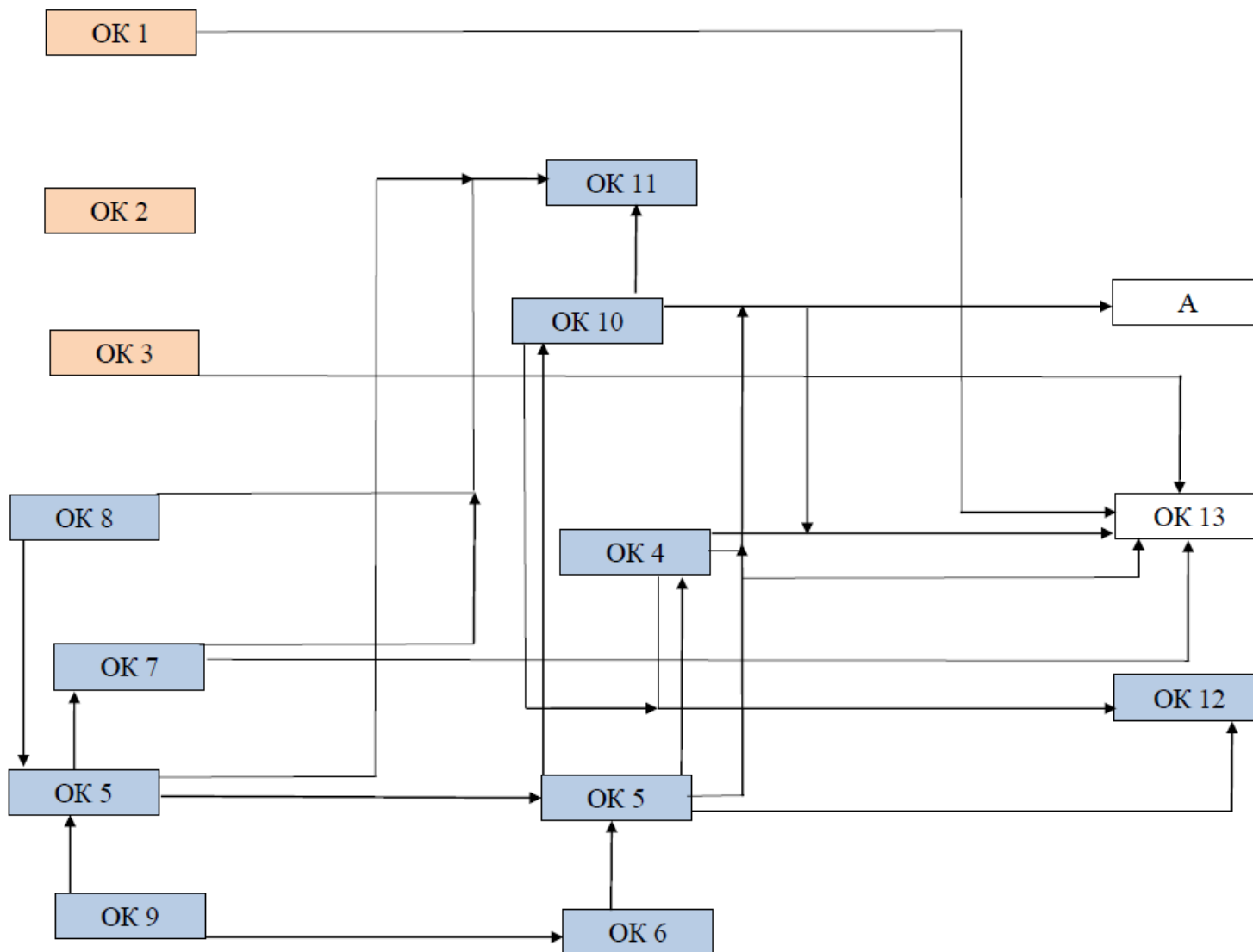

цикл загальної підготовки



цикл професійної підготовки



атестація

3. ФОРМИ АТЕСТАЦІЇ ЗДОБУВАЧІВ ВИЩОЇ ОСВІТИ

Форма атестації здобувачів вищої освіти	Відповідно до Стандарту вищої освіти за спеціальністю атестація здійснюється у формі: публічного захисту (демонстрації) кваліфікаційної роботи та атестаційного екзамену
Вимоги до кваліфікаційної роботи	Кваліфікаційна робота передбачає самостійне розв'язання складної задачі або комплексної проблеми у сфері психології, що супроводжується проведенням досліджень та/або застосуванням інноваційних підходів та характеризується невизначеністю умов і вимог. У кваліфікаційній роботі не може бути академічного плагіату, фабрикації та фальсифікації. Кваліфікована робота має бути розміщена на сайті закладу вищої освіти або його структурного підрозділу, або у репозитарії закладу вищої освіти.
Вимоги до атестаційного екзамену	Атестаційний екзамен за спеціальністю повинен перевіряти досягнення результатів навчання, визначених цим Стандартом вищої освіти та освітньої програмою.
Атестація завершується видачею документа про вищу освіту встановленого зразка про присудження ступеня <i>magіstra</i> із присвоєнням кваліфікації <i>magіstr з психології</i> . Атестація здійснюється відкрито і публічно	

4. СИСТЕМА ВНУТРІШНЬОГО ЗАБЕЗПЕЧЕННЯ ЯКОСТІ ВИЩОЇ ОСВІТИ

Внутрішнє забезпечення якості освіти відбувається за рахунок співпраці й взаємодії між усіма структурними підрозділами академії, представниками студентського самоврядування, працівниками й роботодавцями. Розподіл відповідальності здійснюється між всіма структурними підрозділами: ректорат, навчальний відділ, деканат, кафедри. Ректорат є постійнодіючим робочим органом академії, який створено для вирішення поточних питань діяльності академії на підставі Статуту академії. Навчальний відділ здійснює планування, організацію, аналіз і контроль освітнього процесу та навчально-методичної діяльності відповідно до чинного законодавства. Деканат забезпечує оперативне вирішення питань з організації освітнього процесу, методичної, наукової, організаційної, виховної, профорієнтаційної роботи на факультеті. Кафедра як основний структурний підрозділ академії забезпечує освітній процес і здобуття особами вищої освіти за бакалаврським та магістерським рівнями вищої освіти. Функціонує Група забезпечення якості вищої освіти, яка здійснює моніторинг якості освіти для здобувачів вищої освіти і академічної спільноти, освітньої і академічної діяльності, дотримання академічної доброчесності тощо <https://khnnra.edu.ua/sistema-vnutrishnogo-zabezpechennya-yakosti-osviti/>

1. Матриця відповідності визначених Стандартами компетентностей дескрипторам НРК

Класифікація компетентностей за НРК	Знання Зн 1 Концептуальні знання, набуті у процесі навчання та професійної діяльності, включаючи певні знання сучасних досягнень Зн 2 Критичне Осмислення основних теорій, принципів, методів, понять у навчанні та професійної діяльності	Уміння УМ 1 Розв'язання складних непередбачуваних задач і проблем у спеціалізованих сферах професійної діяльності та або навчання, що передбачає збирання та інтерпретацію інформації (даних), вибір методів та інструментальних засобів застосування інноваційних підходів	Комунікація К 1 донесення до фахівців і нефахівців інформації, ідей, проблем, рішень та власного досвіду в галузі професійної діяльності К 2 Здатність ефективно формувати комунікативну стратегію	Автономія та відповідальність АВ1 Управління комплексними діями або проектами, відповідальність за прийняття рішень у непередбачуваних умовах АВ2 Відповідальність за професійний розвиток окремих осіб та/або груп осіб, здатність до подальшого навчання з високим рівнем автономності
Загальні компетентності				
ЗК1	Зн 1	Ум 1		АВ 1
ЗК2		Ум 1		АВ 1
ЗК3		Ум 1		АВ1
ЗК4	Зн1, Зн 2	Ум 1		
ЗК5	Зн 1		К 2	АВ 2
ЗК6			К 1, К 2	АВ 1, АВ 2
ЗК7			К 1, К 2	АВ 1
ЗК8	Зн 2	Ум 1	К 2	АВ 1
ЗК9			К 1, К 2	АВ 1, АВ 2
ЗК10			К 2	
Спеціальні компетентності				
СК1	Зн 1, Зн 2			
СК2	Зн 2	Ум 1		АВ 1
СК3		Ум 1		АВ 1
СК4			К 1, К 2	АВ 2
СК5		Ум 1	К 1	АВ 2
СК6			К 1, К 2	
СК7		Ум 1		
СК8				АВ 2
СК9	Зн 1		К 1	
СК10		Ум 1	К 1	АВ 1
СК11		Ум 1	К 1	АВ 1

2. Матриця відповідності визначених Стандартом результатів навчання та компетентностей

Програмні результати навчання	Компетентності																					
	Інтегральна компетентність	Загальні компетентності										Спеціальні (фахові) компетентності										
		1	2	3	4	5	6	7	8	9	10	1	2	3	4	5	6	7	8	9	10	11
ПР1 Здійснювати пошук, опрацювання та аналіз професійно важливих знань із різних джерел із використанням сучасних інформаційно- комунікаційних технологій	+	+		+			+							+							+	+
ПР2 Уміти організувати та проводити психологічне дослідження із застосуванням валідних та надійних методів	+	+		+	+	+	+								+	+	+		+	+	+	+
ПР3 Узагальнювати емпіричні дані та формулювати теоретичні висновки	+		+			+		+		+			+			+	+		+		+	+
ПР4 Робити психологічний прогноз щодо розвитку особистості, груп, організацій	+			+	+		+	+							+				+	+		
ПР5 Розробляти програми психологічних інтервенцій (тренінг, психотерапія, консультування, тощо), провадити їх в індивідуальній та груповій роботі, оцінювати якість	+	+		+	+	+	+	+	+	+					+	+	+		+	+	+	+
ПР6. Розробляти просвітницькі матеріали та освітні програми, впроваджувати їх, отримувати зворотній зв'язок, оцінювати якість	+	+		+	+	+	+	+		+						+	+	+	+	+	+	+
ПР6 Доступно і аргументовано представляти результати досліджень у	+	+			+	+	+	+				+					+	+		+	+	+

писемній та усній формах, брати участь у фахових дискусіях																							
ПР8 Оцінювати ступінь складності завдань діяльності та приймати рішення про звернення за допомогою або підвищення кваліфікації	+			+	+	+		+	+							+	+	+					
ПР9 Вирішувати етичні дилеми з опорою на норми закону, етичні принципи та загальнолюдські цінності	+	+				+	+	+		+				+	+		+	+	+		+		+
ПР10. Узагальнювати результати власних наукових досліджень у формі наукових звітів різних форм (тез, статей, доповідей, презентацій)	+	+					+		+			+	+			+	+			+	+	+	
ПР11 Оцінювати здобутки та визначати й аргументувати перспективи власної наукової роботи	+			+		+			+			+		+		+	+	+		+	+	+	
ПР12 Здійснювати аналітичний пошук відповідної до сформульованої проблеми наукової інформації та оцінювати її за критеріями адекватності	+			+	+			+				+		+				+	+			+	
ПР13 Здійснювати адаптацію та модифікацію існуючих наукових підходів і методів до конкретних ситуацій професійної діяльності.	+	+	+	+		+	+	+		+			+	+	+	+		+	+		+		+

3. Матриця відповідності програмних компетентностей компонентам освітньої програми

Компетентності	Компоненти																												
	OK1	OK2	OK3	OK4	OK5	OK6	OK7	OK8	OK9	OK10	OK11	OK12	OK13	BK1	BK2	BK3	BK4	BK5	BK6	BK7	BK8	BK9	BK10	BK11	BK13	BK14	BK15	BK16	BK17
ЗК1	x	x	x	x	x	x	x	x	x	x	x	x	x	x	x	x	x	x	x	x	x	x	x	x	x	x	x	x	x
ЗК2	x																												
ЗК3	x	x	x	x	x	x	x	x	x	x	x	x	x	x	x	x	x	x	x	x	x	x	x	x	x	x	x	x	x
ЗК4	x			x	x	x	x	x	x	x	x	x	x	x	x	x	x	x	x	x	x	x	x	x	x	x	x	x	x
ЗК5				x	x	x	x	x		x	x	x	x	x	x	x	x	x	x	x	x	x	x	x	x	x	x	x	x
ЗК6		x		x	x	x	x	x	x	x	x	x	x	x	x	x	x	x	x	x	x	x	x	x	x	x	x	x	x
ЗК7				x	x	x	x	x	x	x	x	x	x	x	x	x	x	x	x	x	x	x	x	x	x	x	x	x	x
ЗК8	x										x	x	x																
ЗК9				x		x				x	x	x	x	x	x	x	x					x	x		x	x			x
ЗК10			x																										
СК1	x			x	x				x	x	x	x	x																
СК2	x			x						x	x	x	x																
СК3	x			x						x	x	x	x																
СК4				x		x				x	x	x	x	x	x		x					x	x		x	x		x	x
СК5											x	x																	
СК6				x		x	x				x	x		x	x		x					x	x		x	x		x	x
СК7				x		x	x				x	x		x	x	x	x					x	x		x	x		x	x
СК8				x	x	x	x	x	x	x	x	x	x	x	x	x	x	x	x	x	x	x	x	x	x	x	x	x	x
СК9				x	x	x	x	x	x	x	x	x	x	x	x	x	x	x	x	x	x	x	x	x	x	x	x	x	x
СК11		x		x		x			x	x	x	x	x	x	x		x					x	x		x	x		x	x

4. Матриця забезпечення програмних результатів навчання (ПРН)¹⁹ відповідними компонентами освітньої програми

ПРН \ Компоненти	ОК1	ОК2	ОК3	ОК4	ОК5	ОК6	ОК7	ОК8	ОК9	ОК10	ОК11	ОК12	ОК13
ПРН1	x	x	x	x	x	x	x	x	x	x	x	x	x
ПРН2	x			x						x	x	x	x
ПРН3	x			x						x	x	x	x
ПРН4				x						x	x	x	x
ПРН5				x						x	x	x	x
ПРН6				x	x	x	x	x	x	x	x	x	x
ПРН7				x						x	x	x	x
ПРН8				x	x	x	x	x	x	x	x	x	
ПРН9		x		x	x	x	x	x	x	x	x	x	x
ПРН12	x			x						x	x	x	x
ПРН13				x						x	x	x	x
ПРН14					x		x						

Гарант ОП



Микита ПАНОВ