

КОМУНАЛЬНИЙ ЗАКЛАД ВИЩОЇ ОСВІТИ  
«ХОРТИЦЬКА НАЦІОНАЛЬНА НАВЧАЛЬНО-РЕАБІЛІТАЦІЙНА  
АКАДЕМІЯ» ЗАПОРІЗЬКОЇ ОБЛАСНОЇ РАДИ

**ОСВІТНЬО-ПРОФЕСІЙНА ПРОГРАМА**

**«Менеджмент у сфері послуг»**

Рівень вищої освіти: другий (магістерський) рівень

Ступінь вищої освіти: магістр

Галузь знань: 07 Управління та адміністрування

Спеціальність: 073 Менеджмент

Освітня кваліфікація: магістр менеджменту

**ЗАТВЕРДЖЕНО**

Вченою радою комунального закладу  
вищої освіти «Хортицька національна  
навчально-реабілітаційна академія»  
Запорізької обласної ради

Протокол від «16» квітня 2024 року №7  
Ректор, голова Вченої ради

 \_Валентина НЕЧИПОРЕНКО



Освітня програма вводиться з дію з  
«01» вересня 2024 року

Наказ від 16 квітня 2024 року №90/од

м. Запоріжжя, 2024 рік

## ПЕРЕДМОВА

Освітньо-професійна програма «Менеджмент у сфері послуг» (далі – ОП) для підготовки здобувачів вищої освіти за другим (магістерським) рівнем вищої освіти за спеціальністю 073 Менеджмент галузі знань 07 Управління та адміністрування містить обсяг кредитів ЄКТС, необхідний для здобуття відповідного ступеня вищої освіти; перелік компетентностей випускника; нормативний зміст підготовки здобувачів вищої освіти, сформульований у термінах результатів навчання; форми атестації здобувачів вищої освіти; вимоги до наявності системи внутрішнього забезпечення якості вищої освіти.

ОП розроблена на основі Стандарту вищої освіти за спеціальністю 073 Менеджмент галузі знань 07 Управління та адміністрування для другого (магістерського) рівня вищої освіти, затвердженого та введеного в дію наказом Міністерства освіти і науки України від 10.07.2019 № 959.

### 1. ЗАТВЕРДЖЕНО ТА ВВЕДЕНО В ДІЮ

Затверджено рішенням Вченої ради академії, протокол від 16.04.2024 № 7 та введено в дію з 01.09.2024 наказом ректора комунального закладу вищої освіти «Хортицька національна навчально-реабілітаційна академія» Запорізької обласної ради від 16.04.2024 № 90/од.

*Оновлення, перегляд, зміни та доповнення освітньо-професійної програми Менеджмент у сфері послуг за другим (магістерським) рівнем вищої освіти зі спеціальності 073 Менеджмент галузі знань 07 Управління та адміністрування:*

Навчальний рік	Затверджено Вченою радою комунального закладу вищої освіти «Хортицька національна навчально-реабілітаційна академія» Запорізької обласної ради (дата, протокол №)	Наказ ректора комунального закладу вищої освіти «Хортицька національна навчально-реабілітаційна академія» Запорізької обласної ради (дата, №)	Дата введення в дію ОП
2022-2023	15.09.2021 р. протокол №2	Наказ від 15.09.2021 №291/од	3 01 вересня 2022 р.
2023-2024	27.04.2023 р. протокол №6	Наказ від 27.04.2023 №82/од	3 01 вересня 2023 р.
2024-2025	16.04.2024 р. протокол №7	Наказ від 16.04.2024 № 90/од	3 01 вересня 2024 р.

## 2. РОЗРОБЛЕНО І ВНЕСЕНО

Робочою (проектною) групою у складі:

**ЮХНОВСЬКА Юлія Олександрівна** – доктор економічних наук, доцент, завідувач кафедри менеджменту та туризму Хортицької національної академії.

**ДІДЕНКО Анастасія Володимирівна** – кандидат економічних наук, доцент, доцент кафедри менеджменту та туризму Хортицької національної академії.

**КУРЕДА Ніна Миколаївна** – кандидат економічних наук, доцент, доцент кафедри менеджменту та туризму Хортицької національної академії.

**ЧУМАКОВ Кирило Ігорович** – кандидат економічних наук, доцент кафедри менеджменту та туризму Хортицької національної академії.

**НОСЕНКО Інеса Ісаківна** – БО ЗБФ Єврейський обшинний центр «Мазаль ТОВ».

**ФОМІНА Марина** – здобувачка 1 курсу ОП Менеджмент у сфері послуг Хортицької національної академії.

## 3. РЕЦЕНЗІЇ, ВІДГУКИ ЗОВНІШНІХ СТЕЙХОЛДЕРІВ:

**РАЗУМОВА Ганна Вікторівна** – д.е.н., доцент, професор кафедри аналітичної економіки та менеджменту Дніпропетровського державного університету внутрішніх справ.

**ТОМАРЕВА-ПАТЛАХОВА Вікторія Валеріївна** – д.е.н., професор, завідувач кафедри менеджменту Класичного приватного університету.

**АНДРІЄВСЬКИЙ Олександр Валерійович** – директор ВП «ЗЖК» ТОВ «Щедро», м.Запоріжжя.

**ЄВТУШЕНКО Михайло Сергійович** – заступник директора Департаменту фінансів Запорізької обласної державної адміністрації, м.Запоріжжя.

**МЕМЕДЛА Олександр Михайлович** – керівник Шевченківського відділення АТ КБ «Приватбанк», м.Запоріжжя.

**ВЛАСОВА Наталія Федорівна** – начальник Управління молоді, фізичної культури та спорту Запорізької обласної державної адміністрації, м.Запоріжжя.

**ШПИНЬОВ Олексій Юрійович** – директор ТОВ «ГеКо», м.Запоріжжя.

**ОМЕЛЬЧАК Андрій Олегович** – директор ТОВ «Сігма АВК», м.Запоріжжя.

**ОМЕЛЬЧАК Ганна Володимирівна** – директор ТОВ «КК «Сігма АВК», м.Запоріжжя.

**ЯНКОВ Анатолій Іванович** - директор ТОВ «Завод Спецмашремонт», м.Запоріжжя.

**ЯРЕМИЧ Наталя Іванівна** - директор ТОВ «Колорит», м.Запоріжжя.

Гарант освітньої програми



Юлія ЮХНОВСЬКА

## ЗАГАЛЬНІ ВІДОМОСТІ

1.1. Галузь знань – **07 Управління та адміністрування**, спеціальність – **073 Менеджмент**.

1.2. Нормативний термін навчання: **магістр – 1 рік 5 місяців**.

1.3. Освітній ступінь – **магістр**.

### 1. Профіль освітньої програми за спеціальністю 073 Менеджмент

<b>1 – Загальна інформація</b>	
<b>Повна назва закладу вищої освіти та структурного підрозділу</b>	Комунальний заклад вищої освіти «Хортицька національна навчально-реабілітаційна академія» Запорізької обласної ради Факультет мистецтва та дизайну Кафедра менеджменту та туризму
<b>Ступінь вищої освіти та назва кваліфікації мовою оригіналу</b>	Ступінь вищої освіти – магістр Спеціальність – 073 Менеджмент Освітньо-професійна програма «Менеджмент у сфері послуг» Освітня кваліфікація – магістр менеджменту
<b>Офіційна назва освітньої програми</b>	«Менеджмент у сфері послуг»
<b>Тип диплому та обсяг освітньої програми</b>	Диплом магістра, одиничний, 90 кредитів ЄКТС, термін навчання – 1 рік 5 місяців
<b>Наявність акредитації</b>	Сертифікат про акредитацію освітньої програми №6285 від 14.12.2023
<b>Цикл/рівень</b>	НРК України – 7 рівень, FQ-EHEA – другий цикл, EQF-LLL – 7 рівень
<b>Передумови</b>	Приєм на навчання здійснюється на основі освітнього ступеня бакалавр, освітньо-кваліфікаційного рівня спеціаліст
<b>Мова(и) викладання</b>	Українська
<b>Термін дії освітньої програми</b>	До 2026 року (до завершення повного циклу навчання)
<b>Інтернет-адреса постійного розміщення опису освітньої програми</b>	<a href="https://khnra.edu.ua/publicna-informatsiya/perelik-osvitnih-program/">https://khnra.edu.ua/publicna-informatsiya/perelik-osvitnih-program/</a>
<b>2 – Мета освітньої програми</b>	
Формування загальних і професійних (фахових) компетентностей, оволодіння якими дозволить випускникам мати поглиблені знання теорії управління щодо вирішення сучасних проблем підприємств у сфері послуг в	

організаційних, юридичних, фінансових, психологічних та соціальних аспектах; здатного вирішувати нестандартні завдання і проблеми інноваційного та дослідницького характеру у менеджменті сфери послуг в умовах мінливості та невизначеності ринкового середовища.

### 3 – Характеристика освітньої програми

<p><b>Предметна область (галузь знань, спеціальність, спеціалізація (за наявності))</b></p>	<p>07 Управління та адміністрування 073 Менеджмент <i>Об'єкт вивчення:</i> управління організаціями та їх підрозділами. <i>Цілі навчання:</i> підготовка фахівців, здатних ідентифікувати та розв'язувати складні задачі і проблеми у сфері менеджменту або у процесі навчання, що передбачають проведення досліджень та/або здійснення інновацій та характеризуються невизначеністю умов і вимог. <i>Теоретичний зміст предметної області:</i> парадигми, закони, закономірності; принципи, історичні передумови розвитку менеджменту; концепції системного, ситуаційного, адаптивного, антисипативного, антикризового, інноваційного, проєктного менеджменту; інноваційні концепції та системи менеджменту у сфері послуг; функції, методи, технології управління організаціями та їх підрозділами у сфері послуг; методологія та організація наукових досліджень та математична статистика; інтелектуальна власність; державне управління у сфері послуг; управління проєктами у сфері послуг. <i>Методи, методика та технології:</i> загальнонаукові та специфічні методи дослідження (розрахунково-аналітичні; економіко-статистичні, економіко-математичні, експертного оцінювання, фактологічні, соціологічні, документальні, балансові методи та інструменти наукового дослідження менеджменту у сфері послуг; методи реалізації функцій менеджменту (методи маркетингових досліджень; методи економічної діагностики; методи прогнозування і планування; методи проєктування організаційних структур управління; методи мотивування; методи контролювання; методи оцінювання соціальної, організаційної та економічної ефективності в менеджменті тощо); методи менеджменту (адміністративні, економічні, соціально-психологічні, технологічні); технології обґрунтування управлінських рішень (економічний аналіз, імітаційне моделювання, дерево рішень тощо); методика, технології та</p>
---	---

	<p>інструменти менеджменту у сфері послуг (стратегічне управління, управління змінами, проєктне управління, управління знаннями, корпоративне управління, тощо); інформаційно-комунікаційні технології управління та їх підрозділами.</p> <p><i>Інструментарій та обладнання:</i> сучасне інформаційно-комунікаційне обладнання, інформаційні системи та програмні продукти, що застосовуються в менеджменті сфери послуг.</p>
<b>Орієнтація освітньої програми</b>	<p>Освітньо-професійна програма базується та передбачає поглиблені знання в системному підході до управління підприємствами, організаціями, фірмами, закладами у сфері послуг. Підготовку висококваліфікованих, професійних, практико орієнтованих та перспективних менеджерів з інноваційними, креативними поглядами та способом мислення щодо управління та реалізації можливостей розвитку підприємств, які надають різні послуги, здатних до того ж брати повноцінну участь у наукових дослідженнях спрямованих на створення інноваційних методів управління організаціями сфери послуг</p>
<b>Основний фокус освітньої програми та спеціалізації</b>	<p>Акцент робиться на професійно-практичну, науково-дослідницьку підготовку фахівця менеджменту у сфері послуг.</p>
<b>Особливості програми</b>	<p>Особливістю ОП є орієнтація сучасного менеджера на практичне опанування навичок для ефективного управління процесами ринкового господарювання (у тому числі підприємствами сфери послуг) з навчальних дисциплін даної ОП; формування керівників з новим перспективним способом мислення, здатних не лише застосовувати існуючі методи менеджменту і адміністрування, але й розробляти нові на базі сучасних наукових досягнень. Підготовкою сучасного менеджера Академія виконує важливе регіональне соціально-економічне завдання, оскільки є закладом освіти реабілітаційного спрямування і забезпечує умови надання вищої освіти випускникам освітнього ступеня бакалавр академії та іншої молоді (у тому числі з особливими освітніми потребами). Це дозволяє ефективно соціалізуватись здобувачам вищої освіти з особливими освітніми потребами в статусі фахівців з менеджменту на підприємствах, організаціях різних форм власності та сфер діяльності у Запорізькій області та інших регіонах України.</p>

<b>4 – Придатність випускників до працевлаштування та подальшого навчання</b>	
<b>Придатність до працевлаштування</b>	<p>Магістр менеджменту підготовлений до роботи за кількома видами та найменуваннями економічної діяльності за національним класифікатором України «Класифікація видів економічної діяльності» ДК 009:2010, що представлені в секціях А - U. Магістр менеджменту може працювати на підприємствах, в установах, організаціях, органах державної влади, у недержавних структурах.</p> <p>Набуті компетенції дають можливість випускникам виконувати таку професійну роботу згідно з Національним класифікатором України «Класифікатор професій» ДК 003:2010 (КП):</p> <p>1224 Керівники виробничих підрозділів в оптовій та роздрібній торгівлі;</p> <p>1229.1 Керівники апарату місцевих органів державної влади: головний фахівець; начальник служби (відділу); керівник структурного підрозділу - головний спеціаліст;</p> <p>1234 Керівники підрозділів маркетингу: заступник начальника відділу збуту, комерційного відділу, начальник комерційного відділу;</p> <p>1473 Менеджери (управителі) у сфері надання інформації;</p> <p>1474 Менеджери (управителі) у сфері наукових досліджень та розробок;</p> <p>1475.3 Менеджери (управителі) з дослідження ринку та вивчення суспільної думки: менеджер (управитель) з маркетингу; менеджер з паблік рилейшинз; менеджер (управитель) з постачання; менеджер (управитель) з реклами;</p> <p>1475.4 Менеджери (управителі) з питань комерційної діяльності та управління;</p> <p>1493 Менеджери (управителі) систем якості.</p>
<b>Подальше навчання</b>	<p>Мають право продовжити навчання на третьому (освітньо-науковому) рівні вищої освіти – доктора філософії. Набуття додаткової кваліфікації в системі післядипломної освіти.</p>
<b>5 – Викладання та оцінювання</b>	
<b>Викладання та навчання</b>	<p>Студентсько-центроване, проблемно-орієнтоване навчання, ініціативне самонавчання реалізується через навчання на основі досліджень, посилення практичної орієнтованості та творчої спрямованості у формі комбінації лекцій, практичних занять, самостійної</p>

	<p>роботи з використанням елементів дистанційного навчання, в тому числі в системі Moodle, тренінгів, майстер-класів менеджерів-практиків, інтерактивних методів навчання, командної та індивідуально-консультаційної роботи, науково-педагогічної (асистентської) та переддипломної практик, підготовки магістерської роботи. Акцент на саморозвиток особистості, проблемно-орієнтоване навчання.</p> <p>Атестація магістра менеджменту здійснюється Екзаменаційною комісією після завершення навчання і повного виконання навчального плану магістра у формі публічного захисту кваліфікаційної роботи, що засвідчує професійне володіння студентом засобами управління та адміністрування, здатність фахівця самостійно вирішувати управлінські завдання.</p>
<b>Оцінювання</b>	<p>Накопичувальна бально-рейтингова система, яка передбачає оцінювання всіх видів аудиторної та позааудиторної роботи здобувачів вищої освіти у формі поточного, модульного та підсумкового контролю (есе, презентації, проєктна робота, тестування, ІНДЗ, диф.заліки, письмові та усні екзамени), звітів з науково-педагогічної (асистентської) та переддипломної практики зі спеціальності 073 Менеджмент, захисту кваліфікаційної роботи. Оцінювання навчальних досягнень здобувачів вищої освіти здійснюється за 100- бальною системою з переведенням у систему оцінок за національною шкалою, а також забезпечення ранжування досягнень за шкалою ECTS. Екзамени та диф.заліки проводяться відповідно до вимог «Положення про організацію освітнього процесу (п.10.5)» <a href="https://khnnra.edu.ua/wp-content/uploads/2020/01/POLOZHENNYA-PRO-ORGANIZATSIYU-OSVITNOGO-PROTSESU.pdf">https://khnnra.edu.ua/wp-content/uploads/2020/01/POLOZHENNYA-PRO-ORGANIZATSIYU-OSVITNOGO-PROTSESU.pdf</a> ) та «Положення про критерії оцінювання знань студентів» (<a href="https://khnnra.edu.ua/wp-content/uploads/2019/11/Polozennya_Pro_Kriter_Ocinuvannya.pdf">https://khnnra.edu.ua/wp-content/uploads/2019/11/Polozennya_Pro_Kriter_Ocinuvannya.pdf</a> ).</p>
<b>6 – Програмні компетентності</b>	
<b>Інтегральна компетентність (ІК)</b>	Здатність розв'язувати складні задачі і проблеми у сфері менеджменту або у процесі навчання, що передбачають проведення досліджень та/або здійснення інновацій за невизначеності умов і вимог
<b>Загальні</b>	<b>ЗК1.</b> Здатність проведення досліджень на



<p><b>компетентності (ЗК)</b></p>	<p>відповідному рівні.  <b>ЗК2.</b> Здатність до спілкуватися з представниками інших професійних груп різного рівня (з експертами з інших галузей знань/видів економічної діяльності).  <b>ЗК3.</b> Навички використання інформаційних та комунікаційних технологій.  <b>ЗК4.</b> Здатність мотивувати людей та рухатися до спільної мети.  <b>ЗК5.</b> Здатність діяти на основі етичних міркувань (мотивів).  <b>ЗК6.</b> Здатність генерувати нові ідеї (креативність).  <b>ЗК7.</b> Здатність до абстрактного мислення, аналізу та синтезу.</p>
<p><b>Спеціальні (фахові, предметні) компетентності (СК)</b></p>	<p><b>СК1.</b> Здатність обирати та використовувати концепції, методи та інструментарій менеджменту, в тому числі у відповідності до визначених цілей та міжнародних стандартів.  <b>СК2.</b> Здатність встановлювати цінності, бачення, місію, цілі та критерії, за якими організація визначає подальші напрями розвитку, розробляти і реалізовувати відповідні стратегії та плани.  <b>СК3.</b> Здатність до саморозвитку, навчання впродовж життя та ефективного само менеджменту.  <b>СК4.</b> Здатність до ефективного використання та розвитку ресурсів організації.  <b>СК5.</b> Здатність створювати та організувати ефективні комунікації в процесі управління.  <b>СК6.</b> Здатність формувати лідерські якості та демонструвати їх в процесі управління людьми.  <b>СК7.</b> Здатність розробляти проекти, управляти ними, виявляти ініціативу та підприємливість.  <b>СК8.</b> Здатність використовувати психологічні технології роботи з персоналом.  <b>СК9.</b> Здатність аналізувати й структурувати проблеми організації, приймати ефективні управлінські рішення та забезпечувати їх реалізацію;  <b>СК10.</b> Здатність до управління організацією та її розвитком.  <b>СК11.</b> Здатність застосовувати основи педагогіки і психології в освітньому процесі у закладах вищої освіти.  <b>СК12.</b> Здатність до самостійного опанування новими знаннями, використання сучасних освітніх та дослідницьких технологій у сфері менеджменту.  <b>СК13.</b> Здатність формулювати задачі моделювання,</p>

	<p>створювати і досліджувати математичні та комп'ютерні моделі, застосовувати статистичні методи і моделі для аналізу об'єктів і процесів у сфері менеджменту.</p> <p><b>СК14.</b> Здатність застосовувати методи та стандарти стратегічного управління з метою оптимізації бізнес-процесів у процесі надання послуг.</p> <p><b>СК15.</b> Здатність розробляти інноваційні проекти у сфері управлінської, логістичної та екологічної діяльності й застосовувати інструментарій управління фінансовими потоками в логістичних системах у сфері послуг, визначати комплекс показників оцінки ефективності функціонування системи логістичного менеджменту.</p> <p><b>СК16.</b> Здатність організовувати та мотивувати людей до досягнення спільної мети, працювати в команді, здійснювати управління діяльністю як саморегульованої організації в умовах динамічного ринку.</p> <p><b>СК17.</b> Здатність розробляти проекти та управляти ними, виявляти ініціативу та підприємливість.</p> <p><b>СК18.</b> Вміння планувати і проводити наукові дослідження, готувати результати наукових робіт до оприлюднення.</p> <p><b>СК19.</b> Знання основних сучасних положень фундаментальних наук стосовно походження, розвитку та будови організації, здатність їх застосовувати для формування світоглядної позиції.</p>
--	---

### **7 – Програмні результати навчання**

- ПР01.** Критично осмислювати, вибирати та використовувати необхідний науковий, методичний і аналітичний інструментарій для управління в непередбачуваних умовах.
- ПР02.** Ідентифікувати проблеми в організації та обґрунтовувати методи їх вирішення.
- ПР03.** Проектувати ефективні системи управління організаціями.
- ПР04.** Обґрунтовувати та управляти проектами, генерувати підприємницькі ідеї.
- ПР05.** Планувати діяльність організації в стратегічному та тактичному розрізах.
- ПР06.** Мати навички прийняття, обґрунтування та забезпечення реалізації управлінських рішень в непередбачуваних умовах, враховуючи вимоги чинного законодавства, етичні міркування та соціальну відповідальність.
- ПР07.** Організовувати та здійснювати ефективні комунікації всередині колективу, з представниками різних професійних груп та в міжнародному контексті.

<p><b>ПР08.</b> Застосовувати спеціалізоване програмне забезпечення та інформаційні системи для вирішення задач управління організацією.</p> <p><b>ПР09.</b> Вміти спілкуватись в професійних і наукових колах державною та іноземною мовами.</p> <p><b>ПР10.</b> Демонструвати лідерські навички та вміння працювати у команді, взаємодіяти з людьми, впливати на їх поведінку для вирішення професійних задач.</p> <p><b>ПР11.</b> Забезпечувати особистий професійний розвиток та планування власного часу.</p> <p><b>ПР12.</b> Вміти делегувати повноваження та керівництво організацією (підрозділом).</p> <p><b>ПР13.</b> Вміти планувати і здійснювати інформаційне, методичне, матеріальне, фінансове та кадрове забезпечення організації (підрозділу).</p>
---

### **8 – Ресурсне забезпечення реалізації програми**

<p><b>Кадрове забезпечення</b></p>	<p>Підготовка здобувачів вищої освіти за спеціальністю 073 Менеджмент повістю забезпечується науково-педагогічними працівниками кафедр академії згідно з Ліцензійними умовами (постанова КМУ «Про затвердження Ліцензійних умов впровадження освітньої діяльності закладів освіти» від 30.12.2015 року №1187 зі змінами від 10.05.2018 року №347. Формування якісного складу науково-педагогічних працівників відбувається за рахунок залучення до педагогічної діяльності викладачів з науковими ступенями та вченими званнями на конкурсній основі шляхом укладання контрактів. Члени групи забезпечення, які реалізують виконання складової освітньо-професійної програми, мають кваліфікації, відповідно до спеціальності: вищу освіту за фахом, науковий ступінь або вчене звання, підтверджений рівень наукової і професійної активності.</p>
<p><b>Матеріально-технічне забезпечення</b></p>	<p>Навчальні приміщення для проведення лекційних та практичних занять відповідають вимогам правилам пожежної безпеки та санітарних нормам. Для надання невідкладної медичної допомоги наявні медичні відділення загальною площею 759 кв. м.</p> <p>Матеріально-технічна база академії забезпечує проведення всіх видів навчальних занять здобувачів вищої освіти. Виконання навчального плану забезпечено навчальними приміщеннями згідно санітарних норм, мультимедійним обладнанням, комп'ютерними класами на 40 робочих місць. Комп'ютерні класи обладнані потужними комп'ютерами та сучасним програмним</p>

	<p>забезпеченням, яке надає можливість доступу до Інтернету. Студенти також мають змогу користуватися власними ПК з безкоштовною можливістю доступу до мережі Інтернет через бездротовий зв'язок (Wi-Fi). Для якісної підготовки здобувачів функціонує бібліотека з читальним залом. Наявні аудиторії та спеціалізовані кабінети, зокрема: психологічної служби, психологічної допомоги та поза візуального спостереження, сенсорної інтеграції; зал арттерапевтичних технік; лабораторія психології тощо. Наявна вся необхідна соціально-побутова інфраструктура, створено умови для навчання осіб з особливими освітніми потребами, а також для осіб з інвалідністю та інших мало мобільних груп населення. Кількість місць у гуртожитку відповідає вимогам. У розпорядженні академії – студентський гуртожиток (7253,8 кв. м.).</p>
<p><b>Інформаційне та навчально-методичне забезпечення</b></p>	<p>Офіційний веб-сайт ХНА <a href="https://khnnra.edu.ua/">https://khnnra.edu.ua/</a>, офіційна сторінка кафедри на сайті <a href="https://khnnra.edu.ua/fakultet-mistetstva-ta-dizajnu/kaf-prir_nauk/">https://khnnra.edu.ua/fakultet-mistetstva-ta-dizajnu/kaf-prir_nauk/</a>; офіційна сторінка кафедри на фейсбук <a href="https://www.facebook.com/groups/kmt.hna">https://www.facebook.com/groups/kmt.hna</a>, читальний зал; доступ до системи електронного навчання Moodle, навчальна, наукова, навчально-методична література, фахові журнали; робочі навчальні плани; графіки навчального процесу, навчально-методичні комплекси дисциплін; робочі програми дисциплін; сила буси навчальних дисциплін, дидактичні матеріали для самостійної роботи здобувачів вищої освіти з дисциплін; програми науково-педагогічної (асистентської) та переддипломної практики; методичні вказівки щодо виконання курсової та кваліфікаційної роботи.</p>
<p><b>9 – Академічна мобільність</b></p>	
<p><b>Національна кредитна мобільність</b></p>	<p>Право на національну кредитну мобільність реалізується на підставі Закону України «Про вищу освіту» та постанови Кабінету Міністрів України від 12.08.2015 № 579 «Про затвердження Положення про порядок реалізації права на академічну мобільність» (із змінами та доповненнями) з наданням права на участь в програмах академічної мобільності всім учасникам освітнього процесу з чітким визначенням її видів та форм, закріпленням принципу перезарахування отриманих кредитів на основі Європейської кредитно-трансфертної системи (ЄКТС).</p>

	<p>Кредити ЄКТС отримані в інших ЗВО України при наявності договорів між закладами вищої освіти (науковими установами України або їхніми основними структурними підрозділами), перезараховуються відповідно до Положення про організацію освітнього процесу у комунальному закладі вищої освіти «Хортицька національна навчальна-реабілітаційна академія» Запорізької обласної ради</p>
<b>Міжнародна кредитна мобільність</b>	<p>Право на міжнародно-кредитному мобільність може бути реалізовано на підставі міжнародних договорів про співробітництво в галузі освіти та науки міжнародних програм та проектів (меморандум про співпрацю та взаємодію з Батумським державним університетом імені Шота Руставелі; угода про співпрацю з Сілезьким університетом у Катовіце; меморандум про співпрацю та взаємодію з ТОВ «Університет Кутаїсі», а також може бути здійснено здобувачем вищої освіти з власної ініціативи, підтриманої керівництвом академії на основі індивідуальних запрошень та інших механізмів.</p>

## 2. ПЕРЕЛІК КОМПОНЕНТ ОСВІТНЬОЇ ПРОГРАМИ ТА ЇХ ЛОГІЧНА ПОСЛІДОВНІСТЬ

№	<i>Цикл дисциплін</i>	<i>Кількість кредитів ЄКТС</i>	<i>Форма підсумково го контролю</i>
<b>ОБОВ'ЯЗКОВІ КОМПОНЕНТИ ОП</b>			
<b>1. Цикл загальної підготовки</b>			
ОК 1	Міжнародне право	3,0	Диф. залік
ОК 2	Іноземна мова для академічного спілкування	6,0	Диф. залік
ОК 3	Методологія і організація наукових досліджень та математична статистика	4,0	Диф. залік
ОК 4	Психологія управління та конфліктологія	3,0	Диф. залік
<b>2. Цикл професійної підготовки</b>			
ОК 5	Фінансовий менеджмент	5,0	Екзамен
ОК 6	Ділове адміністрування	5,0	Екзамен
ОК 7	Управлінський облік	4,0	Диф. залік
ОК 8	Підприємницька діяльність	4,0	Диф. залік
ОК 9	Розробка міжнародних стратегій доставки товарів та послуг	3,0	Екзамен
ОК 10	Міжнародний маркетинг	5,0	Екзамен
ОК 11	Менеджмент у сфері послуг	4,0	Екзамен
ОК 12	Менеджмент у сфері послуг (курсова робота)	3,0	Курсова робота
ОК 13	Корпоративне управління	4,0	Екзамен
ОК 14	Науково-дослідна (асистентська) практика	5,0	Диф. залік
ОК 15	Переддипломна практика	4,0	Диф. залік
ОК 16	Кваліфікаційна робота	7,0	
<b>Загальний обсяг обов'язкових компонентів</b>		<b>67</b>	
<b>Вибіркові компоненти ОП*</b>			
ВК 01	Іміджологія та PR в у сфері послуг	4,0	Диф. залік
ВК 02	Державне управління у сфері послуг	4,0	Диф. залік
ВК 03	Управління івент-проектами	4,0	Диф. залік
ВК 04	Креативний менеджмент	4,0	Диф. залік
ВК 05	ІТ в управлінні підприємством у сфері послуг	4,0	Диф. залік
ВК 06	Управлінський консалтинг	4,0	Диф. залік
ВК 07	Менеджмент у сфері освіти	4,0	Диф. залік
ВК 08	Міжнародний рекрутинг у сферах послуг	4,0	Диф. залік
ВК 09	Менеджмент готельно-ресторанних та санаторно-курортних закладів	4,0	Диф. залік
ВК 10	Менеджмент торговельних послуг	4,0	Диф. залік
ВК 11	Управління проектами у сфері послуг	4,0	Диф. залік
ВК 12	<i>Дисципліни з інших ОП</i>	4,0	Диф. залік
ВК 13	Іноземна мова для академічного спілкування	4,0	Диф. залік
ВК 14	Управління соціальним і гуманітарним розвитком сфери послуг	4,0	Диф. залік
ВК 15	Інфокомунікації в освіті, науці та бізнесі	4,0	Диф. залік

ВК 16	Інтелектуальна власність	3,0	Диф. залік
ВК 17	Управління в сфері економічної конкуренції	3,0	Диф. залік
ВК 18	Дисципліни з інших ОП	3,0	Диф. залік
<b>Загальний обсяг вибірових компонентів</b> <i>*Вибіркові дисципліни представлені циклом професійної підготовки ОП та освітніх програм інших спеціальностей у 3 семестрі (5 дисциплін по 4 кредити ЄКТС та 1 дисципліна - 3 кредити ЄКТС).</i>		<b>23,0</b>	
<b>ЗАГАЛЬНИЙ ОБСЯГ ОП</b>		<b>90</b>	

Структурно-логічна схема ОП Менеджмент у сфері послуг

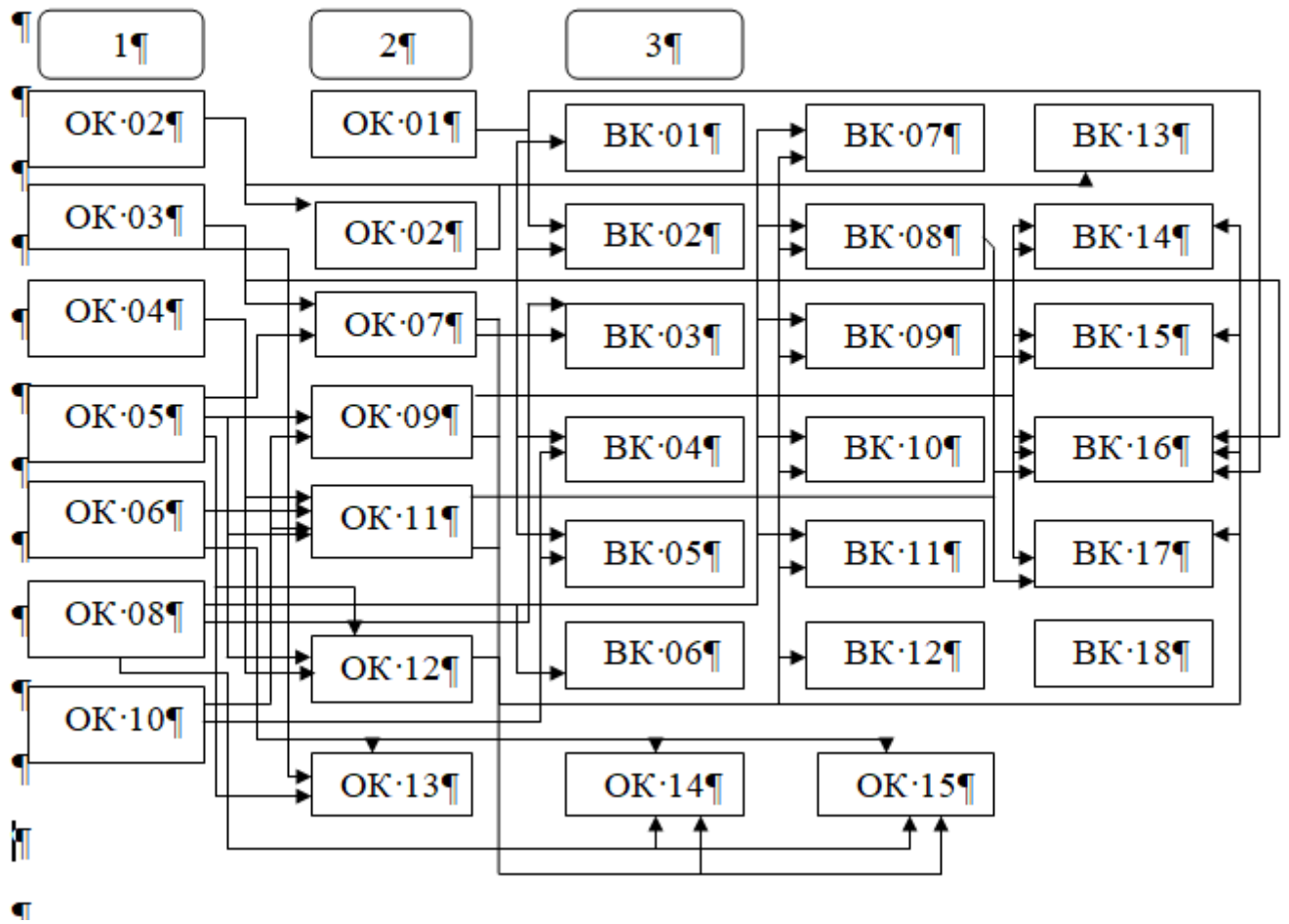



### **3. Обсяг кредитів ЄКТС, необхідних для здобуття другого (магістерського) рівня вищої освіти:**

- на базі першого (бакалаврського) рівня вищої освіти, освітньо-кваліфікаційного рівня «спеціаліст», «магістр» становить 90 кредитів ЄКТС.

Мінімум 35% обсягу освітньої програми має бути спрямовано на забезпечення загальних та спеціальних (фахових) компетентностей за спеціальністю, визначених стандартом вищої освіти.

### **4. Форми атестації здобувачів другого (магістерського) рівня вищої освіти**

Форма атестації здобувачів вищої освіти	Атестація здійснюється у формі публічного захисту кваліфікаційної роботи.
Вимоги до кваліфікаційної роботи	Кваліфікаційна робота має передбачати розв'язання складної задачі або проблеми в сфері менеджменту, задачі або проблеми в сфері менеджменту, що потребує здійснення досліджень та/або інновацій і характеризується комплексністю і невизначеністю умов, із застосуванням теорій та методів економічної науки. Кваліфікаційна робота не повинна містити академічного плагіату, фальсифікації, фабрикації. Кваліфікаційна робота має бути оприлюднена на офіційному сайті академії та репозитарію закладу вищої освіти.

### **5. Вимоги до наявності системи внутрішнього забезпечення якості вищої освіти**

У закладі вищої освіти повинна функціонувати система забезпечення закладом вищої освіти якості освітньої діяльності та якості вищої освіти (система внутрішнього забезпечення якості), яка передбачає здійснення таких процедур і заходів:

- 1) визначення принципів та процедур забезпечення якості вищої освіти;
- 2) здійснення моніторингу та періодичного перегляду освітніх програм;
- 3) щорічне оцінювання здобувачів вищої освіти, науково-педагогічних і педагогічних працівників закладу вищої освіти регулярне оприлюднення результатів таких оцінювань на офіційному веб-сайті закладу вищої освіти, на інформаційних стендах та в будь-який інший спосіб;
- 4) забезпечення підвищення кваліфікації педагогічних, наукових і науково-педагогічних працівників;
- 5) забезпечення наявності необхідних ресурсів для організації освітнього процесу, у тому числі самостійної роботи студентів, за кожною освітньою програмою;
- 6) забезпечення наявності інформаційних систем для ефективного управління освітнім процесом;

7) забезпечення публічності інформації про освітні програми, ступені вищої освіти та кваліфікації;

8) забезпечення дотримання академічної доброчесності працівниками закладів вищої освіти та здобувачами вищої освіти, у тому числі створення і забезпечення функціонування ефективної системи запобігання та виявлення академічного плагіату;

9) інших процедур і заходів.

Система забезпечення закладом вищої освіти якості освітньої діяльності та якості вищої освіти (система внутрішнього забезпечення якості) за поданням закладу вищої освіти оцінюється Національним агентством із забезпечення якості вищої освіти або акредитованими ним незалежними установами оцінювання та забезпечення якості вищої освіти на предмет її відповідності вимогам до системи забезпечення якості вищої освіти, що затверджуються Національним агентством із забезпечення якості вищої освіти, та міжнародним стандартам і рекомендаціям щодо забезпечення якості вищої освіти.

### **Пояснювальна записка**

Термін навчання за освітньо-професійною програмою підготовки магістра складає 1 рік 5 місяців.

Освітньо-професійна програма містить компетентності, що визначають специфіку підготовки магістрів за спеціальністю 073 Менеджмент та результати навчання у когнітивній (пізнавальній), афективній (емоційній) та психомоторній сферах, які виражають знання, уміння та навички, які має опанувати студент в процесі успішного завершення освітньої програми задля подальшої успішної діяльності в менеджменті у сфері послуг. Вони узгоджені між собою та відповідають дескрипторам Національної рамки кваліфікацій. Таблиця 1 показує відповідність визначених Стандартом компетентностей та дескрипторів НРК. В таблиці 2 показана відповідність програмних результатів навчання та компетентностей.

Академія самостійно визначає перелік дисциплін, практик та інших видів освітньої діяльності, необхідний для набуття означених в ОП компетентностей.

## **6. Перелік нормативних документів, на яких базується освітньо-професійна програма**

### **А. Офіційні документи:**

1. Закон «Про вищу освіту» // База даних «Законодавство України» / ВРУ України. URL:<http://zakon4.rada.gov.ua/laws/show/1556-18>.

2. Закон «Про освіту» // База даних «Законодавство України»/ВР України. URL:<http://zakon5.rada.gov.ua/laws/show/2145-19>.

3. Національний класифікатор України: «Класифікатор професій» ДК 003:2010// База даних «Законодавство України»/ВР України. URL:<http://zakon.rada.gov.ua/rada/show/va327609-10>.

4. Національна рамка кваліфікацій // База даних «Законодавство України»/ВР України. URL:<http://zakon4.rada.gov.ua/laws/show/1341-2011-п>.

5. Постанова Кабінету Міністрів України від 29.04.2015 р. №266 «Про затвердження переліку галузей знань і спеціальностей, за якими здійснюється підготовка здобувачів вищої освіти» (зі змінами від 27.09. 2016 р. №674; від 01.02.2017 р. № 53; від 07.07.2021 р. № 762) ( <https://zakon.rada.gov.ua/laws/show/266-2015-%D0%BF#Text> ).

6. Стандарти і рекомендації щодо забезпечення якості в Європейському просторі вищої освіти (ESG) // URL:[http://ihed.org.ua/images/pdf/standards-andguidelines\\_for\\_qa\\_in\\_the\\_ehea\\_2015.pdf](http://ihed.org.ua/images/pdf/standards-andguidelines_for_qa_in_the_ehea_2015.pdf) .

7. Стандарт вищої освіти України із галузі знань 07 Управління та адміністрування, спеціальності: 073 Менеджмент другого (магістерського) рівня, рівень освіти: Магістр. Затверджено наказом Міністерства освіти і науки України від 10.07.2019 р. № 959.

Таблиця 1

Матриця відповідності визначених Стандартом компетентностей дескрипторам НРК (за 7-м рівнем, магістерським)

Класифікація компетентностей за НРК	<b>Знання</b> <b>ЗН1.</b> Спеціалізовані концептуальні знання, набуті у процесі навчання та/або професійної діяльності на рівні новітніх досягнень, які є основою для оригінального мислення та інноваційної діяльності, зокрема в контексті дослідницької роботи <b>ЗН2.</b> Критичне осмислення проблем у навчанні та/або професійній діяльності та на межі предметних галузях	<b>Уміння</b> <b>УМ1</b> Розв'язання складних задач і проблем, що потребує оновлення та інтеграції знань, часто в умовах неповної/недостатньої інформації та суперечливих вимог <b>УМ2.</b> Провадження дослідницької та/або інноваційної діяльності	<b>Комунікація</b> <b>К1.</b> Зрозуміле і недвозначне донесення власних висновків, а також знань та пояснень, що їх обґрунтовують, до фахівців і нефахівців, зокрема до осіб, які навчаються <b>К2.</b> Використання іноземних мов у професійній діяльності	<b>Автономія та відповідальність</b> <b>АВ1.</b> Прийняття рішень у складних і непередбачуваних умовах, що потребує застосування нових підходів та прогнозування <b>АВ2.</b> Відповідальність за розвиток професійного знання і практик, оцінку стратегічного розвитку команди <b>АВ3.</b> Здатність до подальшого навчання, яке значною мірою є автономним та самостійним
<b>Загальні компетентності</b>				
<b>ЗК1</b>	<b>ЗН2</b>	<b>УМ1, УМ2</b>	<b>К1, К2</b>	<b>АВ3</b>
<b>ЗК2</b>			<b>К1, К2</b>	
<b>ЗК3</b>		<b>УМ1, УМ2</b>	<b>К1</b>	<b>АВ1</b>
<b>ЗК4</b>		<b>УМ1</b>	<b>К1</b>	<b>АВ1, АВ2</b>
<b>ЗК5</b>			<b>К1</b>	<b>АВ2</b>
<b>ЗК6</b>		<b>УМ1</b>		<b>АВ3</b>
<b>ЗК7</b>		<b>УМ1</b>		
<b>Спеціальні (фахові) компетентності</b>				
<b>СК1</b>	<b>ЗН2</b>	<b>УМ1</b>		
<b>СК2</b>			<b>К2</b>	
<b>СК3</b>			<b>К2</b>	
<b>СК4</b>		<b>УМ1</b>		
<b>СК5</b>	<b>ЗН2</b>		<b>К2</b>	
<b>СК6</b>				
<b>СК7</b>	<b>ЗН2</b>	<b>УМ1</b>		
<b>СК8</b>		<b>УМ1</b>		
<b>СК9</b>	<b>ЗН2</b>	<b>УМ1</b>	<b>К1</b>	<b>АВ1, АВ3</b>
<b>СК10</b>	<b>ЗН1</b>	<b>УМ1, УМ2</b>	<b>К1</b>	<b>АВ1</b>
<b>СК11</b>	<b>ЗН1, ЗН2</b>	<b>УМ1, УМ2</b>	<b>К1</b>	<b>АВ1, АВ2</b>
<b>СК12</b>	<b>ЗН1, ЗН2</b>	<b>УМ1, УМ2</b>	<b>К1</b>	<b>АВ1</b>

<b>CK13</b>	<b>3H1, 3H2</b>	<b>YM1, YM2</b>	<b>K1</b>	<b>AB1,AB2</b>
<b>CK14</b>	<b>3H1, 3H2</b>	<b>YM1, YM2</b>	<b>K1</b>	<b>AB1,AB2</b>
<b>CK15</b>	<b>3H1, 3H2</b>	<b>YM1, YM2</b>	<b>K1</b>	<b>AB1,AB2</b>
<b>CK16</b>	<b>3H1, 3H2</b>	<b>YM1, YM2</b>	<b>K1</b>	<b>AB1,AB2</b>
<b>CK17</b>	<b>3H1, 3H2</b>	<b>YM1, YM2</b>	<b>K1</b>	<b>AB1,AB2</b>
<b>CK18</b>	<b>3H1, 3H2</b>	<b>YM1, YM2</b>	<b>K1</b>	<b>AB1,AB2</b>
<b>CK19</b>	<b>3H1, 3H2</b>	<b>YM1, YM2</b>	<b>K1</b>	<b>AB1,AB2</b>





Таблиця 3

Матриця відповідності програмних компетентностей компонентам освітньої програми

Компетентності Компоненти	ОК1	ОК2	ОК3	ОК4	ОК5	ОК6	ОК7	ОК8	ОК9	ОК10	ОК11	ОК12	ВК1	ВК2	ВК3	ВК4	ВК5	ВК6	ВК7	ВК8	ВК9	ВК10	ВК11	ВК12*	ВК13	ВК14	ВК15	ВК16	ВК17	ВК18*	
ПК					X	X	X	X	X	X	X	X	X	X	X	X	X	X	X	X	X	X	X			X			X		
ЗК1	X		X		X		X					X						X										X			
ЗК2		X		X	X	X	X		X			X	X	X				X	X	X		X			X						
ЗК3	X	X									X		X					X					X		X		X				
ЗК4		X		X		X				X	X				X	X	X		X	X	X	X	X		X						
ЗК5	X			X				X						X					X	X						X			X		
ЗК6	X		X	X	X	X	X	X	X	X		X	X		X	X		X	X	X	X	X						X		X	
ЗК7	X		X	X	X	X	X		X			X						X	X	X	X	X						X	X	X	
СК1	X				X	X	X			X		X			X	X	X	X	X	X	X	X								X	
СК2					X		X	X			X	X						X	X	X	X									X	
СК3	X	X	X	X											X	X	X		X	X					X				X		
СК4	X			X	X	X	X	X	X	X	X	X		X				X													
СК5		X		X		X					X		X		X	X	X		X				X		X	X	X	X		X	
СК6				X											X		X		X	X											
СК7	X				X		X				X	X	X					X					X					X			
СК8				X																											
СК9					X		X	X	X	X	X	X	X	X				X	X	X	X	X								X	
СК10					X		X		X		X	X		X					X	X	X		X							X	
СК11																			X	X											
СК12	X								X				X																		
СК13					X		X					X						X										X		X	





Таблиця 4

Матриця забезпечення програмних результатів навчання (ПРН) відповідними компонентами освітньої програми

ПРН / Компоненти	ОК1	ОК2	ОК3	ОК4	ОК5	ОК6	ОК7	ОК8	ОК9	ОК10	ОК11	ОК12	ОК13	ОК14	ОК15
ПРН1	x		x	x	x	x	x	x	x		x	x	x		x
ПРН2							x	x	x				x	x	x
ПРН3			x		x	x	x		x		x	x		x	x
ПРН4					x	x	x		x	x	x	x		x	x
ПРН5					x		x	x	x		x	x		x	x
ПРН6	x		x	x	x	x	x	x	x		x	x			x
ПРН7		x		x	x	x	x	x	x		x	x	x	x	x
ПРН8		x				x				x	x	x		x	x
ПРН9		x			x		x	x				x	x	x	x
ПРН10		x		x						x			x		
ПРН11			x			x							x	x	x
ПРН12				x	x	x	x		x		x	x			
ПРН13			x		x	x	x	x	x		x	x	x	x	x